

VETUS®

*Installatieinstructies en
Gebruikershandleiding* 2

*Installation instructions and
Owners Manual* 5

*Einbauanleitung und
Betriebsanleitung* 8

*Instructions d'installation et
Manuel d'utilisation* 11

*Instrucciones de instalación y
Manual de operación* 14

*Istruzioni per il montaggio e
Manuale per l'uso* 17

Flexibele drinkwatertanks

Flexible drinking water tanks

Flexible Trinkwassertanks

Réservoirs d'eau potable souples

Aljibes flexibles para agua potable

Serbatoi flessibili per acqua potabile

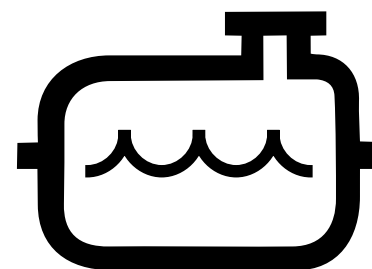

55 - 200 l

Inleiding

Deze handleiding geldt voor de Vetus (flexibele) kunststof drinkwatertanks.

Voor afmetingen zie tekeningen op blz. 20.

Gebruik

Reinig en ontsmet de tank en de leidingen alvorens de drinkwatervoorziening voor de eerste maal in gebruik te nemen.

Ontsmet de tank tenminste eenmaal per jaar bij voorkeur aan het begin van het vaarseizoen. Reinig de tank indien noodzakelijk.

Reinigen

Reinig de binnenzijde van de tank met water en soda. Spoel de tank met schoon leidingwater.

Ontsmetten

Ontsmet de tank en voorkom gelijktijdig de groei van alg door de tank te vullen met een oplossing van witte azijn in water (1 : 5).

Laat de azijnoplossing 2 weken in de tank en in de leidingen staan.

Verwijder de oplossing en spoel de tank als volgt: spoel eerst met schoon leidingwater, dan met een oplossing van bakpoeder in schoon leidingwater en daarna nogmaals met schoon leidingwater.

Vullen

Vul de tank met schoon leidingwater. Laat altijd eerst even de leiding doorlopen van het tappunt op de wal of steiger alvorens de tank te vullen.

Voorkom te allen tijde dat de tank door de vulleiding onder druk wordt gebracht!

Indien de tank langdurig droog heeft gestaan of indien het water een slechte smaak heeft dient bovenstaande reinigings- en ontsmettingsprocedure herhaalt te worden alvorens de tank te vullen.

Vul een nog deels gevulde tank nooit bij, maar pomp eerst de tank leeg alvorens de tank te hervullen. Het reeds enige tijd in de tank aanwezige water is mogelijk vervuild!

Belangrijk

Vul een drinkwatertank altijd met vers drinkwater uit een **drinkwaterleiding**. Vul de tank nooit met water uit een waterleiding voor een brandblussysteem.

Voorkomen van bacteriële besmetting en algvorming

Water besmet met bacteriën of alg heeft een slechte smaak. Om besmetting door bacteriën en de vorming van alg te voorkomen kunnen aan het drinkwater chloortabletten (b.v. Certisil®, **in Nederland niet toegestaan**) worden toegevoegd, of als alternatief 0,5 tot 1 % witte azijn of bleekwater.

De ontwikkeling van bacteriën en alg treedt bij een hoge omgevingstemperatuur aanzienlijk sneller op dan bij lage temperatuur.

Winterklaar maken

De tank, leidingen, pomp e.d. dienen te allen tijde afgetapt te worden.

Breng nooit anti-vries in de tank of andere delen van het drinkwatersysteem om het tegen bevroering te beschermen, anti-vries is zeer giftig!

Neem de lege tank uit het schip en bewaar deze op een koele, droge en donkere plaats. Laat de aansluitnippels open voor de benodigde ventilatie van de tank.

Onderhoud

Controleer jaarlijks de slangen en slangverbindingen op mogelijke lekkage en monteer nieuwe slangen en/of slangklemmen indien noodzakelijk. Controleer tevens de tank op beschadigingen ten gevolge van schavielen. Vervang of repareer een beschadigde tank onmiddellijk.

Voer aan het begin van het vaarseizoen de onder 'Gebruik' genoemde reinigings en ontsmettingsprocedures uit.

Een sterk met alg verontreinigde tank en installatie kan worden gereinigd door de tank, de pomp en de leidingen met chloor door te spoelen.

Installatie

Opstelling

Hoewel de tank zich aanpast naar de ruimte waarin hij is ondergebracht dient de tank bij voorkeur te worden opgesteld in een compartiment waar met het volgende rekening is gehouden:

De tank moet goed toegankelijk zijn voor inspectie.

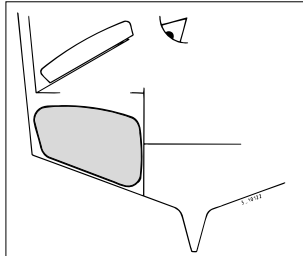

De tank dient steeds boven het maximale niveau van het bilgewater te worden opgesteld.

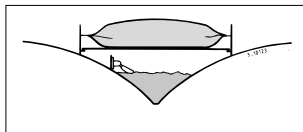

Het compartiment moet voldoende geventileerd zijn.

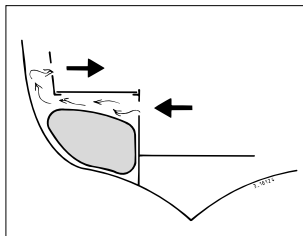

De afmetingen van het compartiment moeten zijn afgestemd op de afmetingen van de tank. In gevulde toestand moet de tank voldoende steun vinden tegen de wanden en aan de bovenzijde moet er voldoende vrije ruimte zijn. Houdt met betrekking tot de hoogte ook rekening met de slangaansluitingen en de slangen.

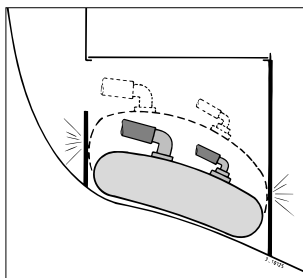

De bodem en de wanden moeten glad zijn; indien dit niet het geval is bekleed dan de bodem en de wanden met schuim of vilt.

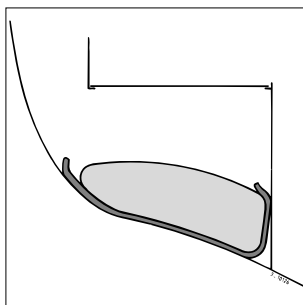

Breng bevestigingspunten aan om de tank vast te kunnen zetten in het compartiment.

Kies voor de dekdop een zodanige plaats dat de vulslang zo kort mogelijk kan zijn, continu van de dekdop naar de tank kan aflopen en zo recht mogelijk kan zijn.

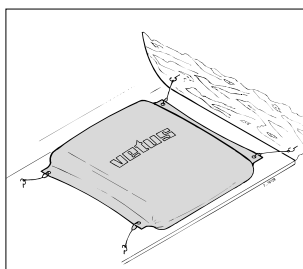

Aansluitnippels

Beide aansluitnippels moeten in de bovenzijde van de tank worden geplaatst, de 16 mm uitlaatnippel zo laag mogelijk. Een aansluitnippel (16 mm) is reeds aangebracht in de tank. Kies een geschikte positie voor de tweede (38 mm) aansluitnippel. De benodigde gaten in de tank zijn voor beide aansluitnippels (ø 16 en ø 38 mm) gelijk. Indien gewenst kunnen de nippels worden verwisseld.

Monteer de tweede nippel als volgt:

Teken het gat af met een balpen, gebruik de ring als mal.

De diameter is 42 mm; maak het gat niet te groot!

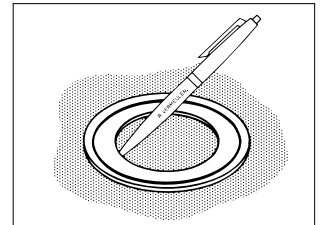

Gebruik een schaar om het gat in de tank te maken. **Knip niet in de tegenoverliggende tankwand!**

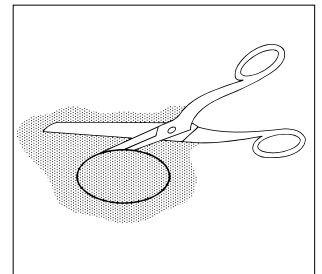

Plaats de aansluitnippel in de tank.

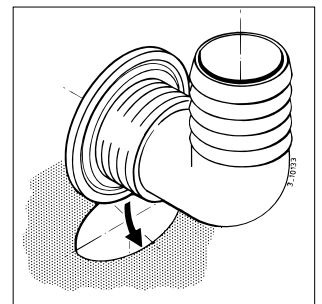

Breng de ring en de moer aan. Zet de moer vast met de sleutel, nooit met een waterpomptang. Draai de moer niet te vast aan. Controleer nadat de tank gevuld is onmiddellijk of de aansluitnippels niet lekken; draai de moeren vaster indien noodzakelijk.

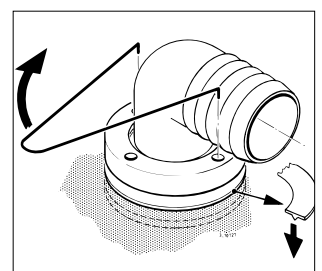

Herhaal dit na 2 dagen en nogmaals na 4 dagen.

Reinig de binnenzijde van de tank.

Aansluiten van de tank

Sluit de tank aan met een goede kwaliteit gewapende slang. Vermijd scherpe knikken in de slang en zorg voor voldoende speling om bewegingen van de tank, leeg - vol, te kunnen volgen.

De gewapende slang moet een zogenaamde levensmiddelenkwaliteit zijn en tenminste bestand zijn tegen een temperatuur van 60°C en een druk van 4 bar (4 kgf/cm²).

Vetus levert een voor tapwater geschikte slang. Deze slang is smaakvrij, niet giftig, bestand tegen temperaturen van -5° tot +65°C en heeft een werkdruk van resp. 15 bar (16 mm) en 8 bar (38 mm).

Art.code: DWHOSE16, drinkwaterslang inw. ø 16 mm en

DWHOSE38, drinkwaterslang inw. ø 38 mm.

Monteer elke slangverbinding met een goede slangklem.

Monteer de vuldop A.

Monteer een vulslang B, inwendige diameter 38 mm, tussen de vuldop en de tank. Installeer deze slang zodanig dat de vuldop niet mechanisch wordt belast en dat de slang de bewegingen van de tank kan volgen.

Monteer de tapwaterleiding C, inwendige diameter 16 mm, tussen de tank en de pomp.

Een niet-zelfaanzuigende pomp moet lager dan, of op gelijke hoogte met, de onderzijde van de tank worden opgesteld.

Een zelfaanzuigende pomp mag op een willekeurige hoogte ten opzichte van de tank worden opgesteld.

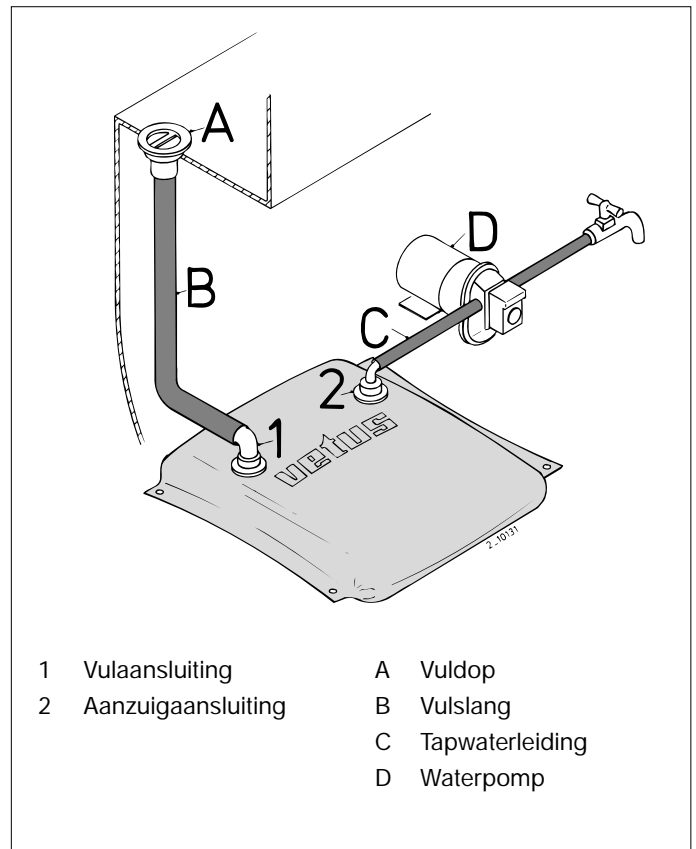

Technische gegevens

Type	:	TANKW55	TANKW70	TANKW100	TANKW160	TANKW220	TANKW1003	
Inhoud	:	55	70	100	160	220	100	liter *)
Afmetingen	:	68 x 78	78 x 78	79 x 100	79 x 142	74 x 204	117 x 149	cm
							(driehoekig)	
Hoogte, gevuld	:	25	27	27	27	27	24	cm
Gewicht	:	1,4	1,5	1,8	2,3	3,1	2,1	kg *)
Max. druk	:			16 kPa (0,16 bar)				
Temp. bereik	:			-20° tot +60°C **)				
Materiaal	:	Dubbelzijdig met PVC (levensmiddelenkwaliteit, kleur blauw) gecoat polyester weefsel						

*) Opgegeven zijn de nominale waarden voor inhoud en gewicht. Geringe afwijkingen zijn mogelijk.

***) Een met water **gevulde** tank mag niet aan bevriezing worden blootgesteld!

Aansluitkit, afmetingen fittingen:

voor vulslang : ø 38 mm

voor aanzuigslang : ø 16 mm

Introduction

These instructions apply to the Vetus (flexible) plastic drinking water tanks.

For dimensions, see drawings on page 20.

Use

Clean and sterilize the tank and pipes before using the water supply for the first time. Sterilize the tank at least once a year, preferably at the start of the cruising season.

Cleaning

Clean the inside of the tank with water and washing soda. Rinse tank out with clean drinking water.

Sterilizing

Sterilize the tank and prevent algae growth at the same time by filling with a solution of white vinegar and water (1 : 5). Allow this vinegar solution to stand in the tank and pipes for 2 weeks.

Drain the solution and rinse the tank as follows: First rinse with clean drinking water, then with a solution of baking powder and clean water and then again with clean tap water.

Filling

Fill the tank with clean tap water. Always allow the water to flow from the tap point on the wharf or jetty before filling the tank.

Never allow the tank to be pressurized by the filler pipe!

If the tank has been empty for a long time, or if the water tastes unpleasant, repeat the above cleaning and sterilizing procedures before filling the tank.

Never fill a partly empty tank, but first drain the tank before refilling. The water which has been in the tank for some time may be polluted!

Important

Always fill a drinking water tank with fresh drinking water from a **drinking water main**. NEVER fill the tank from a fire extinguisher main.

Preventing bacterial pollution and algae formation

Water polluted with bacteria or algae has an unpleasant taste. Chlorine tablets (Certisol® for example) can be added to prevent bacterial pollution and algae formation. Or 0.5 to 1% of white vinegar or chlorine bleach, as an alternative.

Bacteria and algae develop much more quickly at high ambient temperatures than at low ones.

Winter Preparation

The tank, pipes, pump, etc., should always be drained dry.

Never add anti-freeze to the tank or other parts of the drinking water system to protect against frost damage. Anti-freeze is very poisonous!

When empty, remove the tank from the ship and store in a cool, dry and dark place. Leave the connector nipples open to allow the necessary tank ventilation.

Maintenance

Annually, check the hoses and hose connections for possible leaks and fit new hoses and/or hose clips when necessary. Also check the tank for damage caused by abrasion. Replace a damaged tank immediately.

At the start of the cruising season, carry out the cleaning and sterilizing procedures as described under "Use".

A water installation which is seriously polluted with algae can be cleaned by thoroughly rinsing out the tank, pump and pipes with chlorine.

Installation

Position

Although the tank will change its shape to fit the space where it is installed, the tank should preferably be installed in a compartment taking the following into account:

The tank must be easily accessible for inspection.

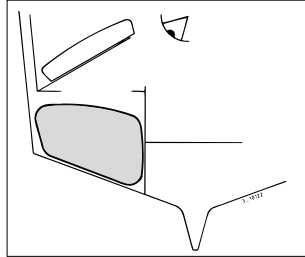

The tank should always be installed above the maximum bilge water level.

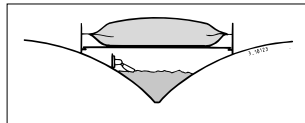

The compartment must be properly ventilated.

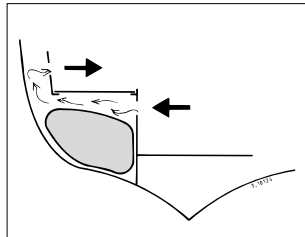

The compartment dimensions should relate to the tank dimensions.

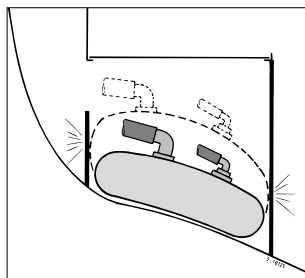

When filled, the tank should find sufficient support at the sides with enough free space at the top. With reference to the height, do not forget to take into account the hose connectors and hoses.

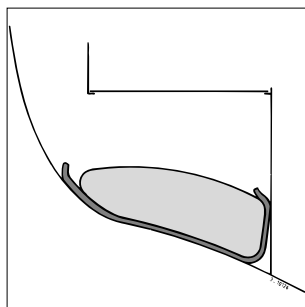

The hull and sides must be smooth. If not, then cover them with felt or foam.

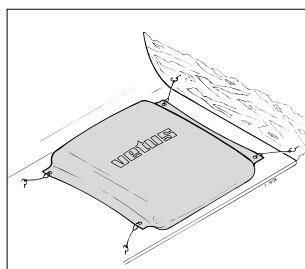

Install fixing points to secure the tank in the compartment.

Choose a position for the deck filler cap so that the filler hose can be as short as possible, going straight from the filler cap to the tank and as short as possible.

Connector Nipples

Both connector nipples must be fitted in the top of the tank, the 16 mm. outlet nipple should be fitted as low as possible. One connector nipple (16 mm.) is already fitted in the tank. Choose a suitable position for the other (38 mm.) connector nipple. The holes required for both connector nipples (16 and 38 mm. diameter) are the same. If necessary, the nipples can be changed over. Fit the nipples as follows:

Draw the hole with a ball-point pen, use the ring as stencil. **The diameter is 42 mm., do not make the hole too large!**

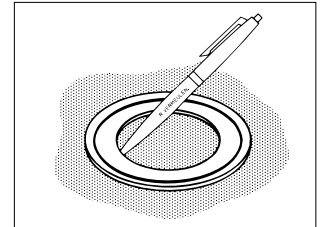

Use scissors to cut the hole in the tank. **Do not cut into the opposite tank wall!**

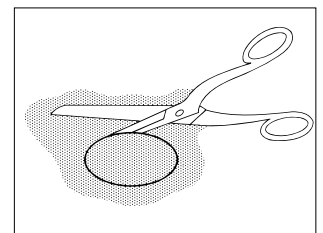

Fit the connector nipple into the tank.

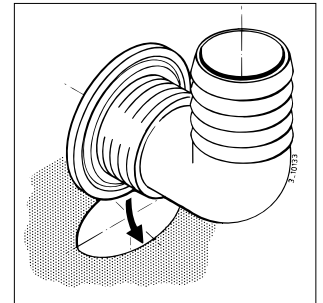

Fit the ring and nut. Tighten the nut with the wrench, never use water pump pliers. Do not tighten too hard.

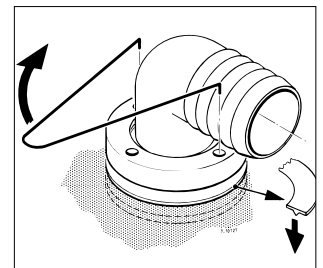

After filling the tank, check at once to see that the connector nipples do not leak. Tighten the nuts if required.

Repeat this after 2 days, and again after 4 days.

Clean the inside of the tank.

Einleitung

Diese Beschreibung und Einbauanleitung gilt für (flexible) Vetus Trinkwassertanks aus Kunststoff.

Maße siehe Zeichnungen auf Seite 20.

Verwendung

Reinigen und desinfizieren Sie den Tank und alle Trinkwasserleitungen, bevor Sie das Trinkwassersystem zum ersten Mal in Gebrauch nehmen. Desinfizieren Sie den Tank, vorzugsweise am Anfang der Saison. Reinigen Sie den Tank, falls erforderlich.

Reinigen

Reinigen Sie die Tankinnenseite mit Sodawasser. Spülen Sie den Tank gründlich mit sauberem Wasser aus.

Desinfizieren

Desinfizieren Sie den Tank und verhüten Sie gleichzeitig das Wachstum von Algen, indem Sie den Tank mit einer Lösung aus klarem Naturessig und Wasser im Verhältnis 1:5 füllen.

Lassen Sie diese Lösung 2 Wochen lang im Tank und in den Leitungen stehen.

Anschließend entfernen Sie die Lösung und spülen den Tank folgendermaßen: zuerst mit sauberem Leitungswasser ausspülen, danach mit einer Lösung von Backpulver in sauberem Leitungswasser durchspülen und danach nochmals mit sauberem Leitungswasser ausspülen.

Füllen

Füllen Sie den Tank mit sauberem Leitungswasser. Lassen Sie das Wasser an der Wasserzapfstelle immer erst eine Zeit lang laufen, bevor Sie Wasser bunkern.

Vermeiden Sie auf jeden Fall, daß der Tank durch die Zapfleitung unter Druck gesetzt wird!

Wenn der Tank lange Zeit trocken gewesen ist und das Wasser schlecht schmeckt, führen Sie zunächst die obengenannten Reinigungs- und Desinfizierungshandlungen aus.

Füllen Sie einen teilweise gefüllten Tank niemals nach, sondern pumpen Sie das vorhandene Wasser erst ab, bevor Sie den Tank füllen. Das bereits seit einiger Zeit im Tank stehende Wasser ist möglicherweise verschmutzt!

Wichtiger Hinweis

Füllen Sie den Trinkwassertank immer nur mit frischem Trinkwasser aus einer **Trinkwasserleitung**. Füllen Sie den Tank niemals mit Wasser aus einer Feuerlöschanlage.

Vermeiden Sie Bakterieninfizierung und Algenwachstum

Mit Bakterien infiziertes und mit Algen verschmutztes Wasser hat einen unangenehmen Geschmack. Zur Vorbeugung von Bakterieninfizierung und Algenwachstum können dem Trinkwasser Chlortabletten (z.B. Certisil®) zugegeben werden. Alternativen sind 0,5 bis 1% klarer Naturessig oder Chlorbleichmittel.

Die Entwicklung von Bakterien und Algen wird durch hohe Umgebungstemperaturen erheblich begünstigt.

Im Winterlager

Der Trinkwassertank, alle Leitungen und Schläuche müssen immer vollständig entleert werden.

Geben Sie niemals Frostschutzmittel in den Tank oder in andere Teile des Trinkwassersystems, um das Einfrieren zu verhindern. Frostschutzmittel sind sehr giftig!

Nehmen Sie den Tank leer aus dem Boot und lagern Sie ihn an einer kühlen, trockenen und dunklen Stelle. Lassen Sie die Anschlußstutzen offen, damit der Tank belüftet wird.

Wartung

Kontrollieren Sie jährlich die Schläuche und Schlauchanschlüsse auf Leckstellen und bringen Sie, falls erforderlich, neue Schläuche und Schlauchklemmen an. Kontrollieren Sie ebenfalls den Tank auf Schäden durch Schamfielen. Wechseln oder reparieren Sie einen beschädigten Tank unverzüglich.

Führen Sie zu Beginn der Saison die unter 'Verwendung' genannten Reinigungs- und Desinfizierungshandlungen aus. Starke Verschmutzungen des Tanks, der Pumpe und der Leitungen der Trinkwasseranlage durch Algen können durch Reinigen mit Chlorwasser beseitigt werden.

Installation

Aufstellung

Der Tank paßt sich zwar an die Form des Raumes an, in dem er angebracht wird, er sollte dennoch vorzugsweise dort untergebracht werden, wo die folgenden Dinge beachtet werden können:

Der Tank muß für eine Inspektion gut zugänglich sein.

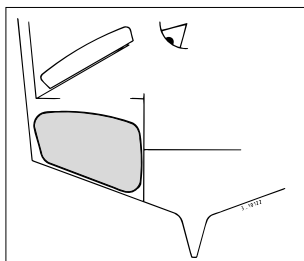

Der Tank muß immer über dem höchstmöglichen Niveau des Bilgewassers angebracht werden.

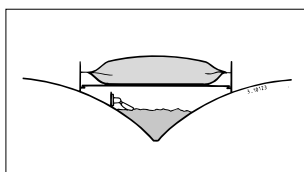

Der Raum muß ausreichend gelüftet werden.

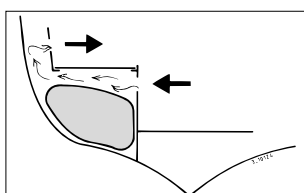

Die Abmessungen des Raumes müssen der Größe des Tanks entsprechen. In gefülltem Zustand muß der Tank seitlich ausreichend gestützt werden, und oben muß genügend Platz für die Schlauchanschlüsse und Schläuche sein.

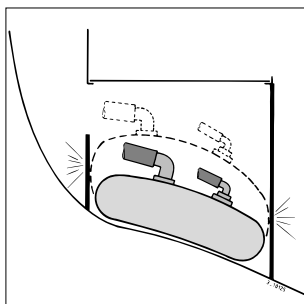

Der Boden und die Wände müssen glatt sein. Anderenfalls kleiden Sie den Boden und die Wände mit Schaumstoff oder Filz aus.

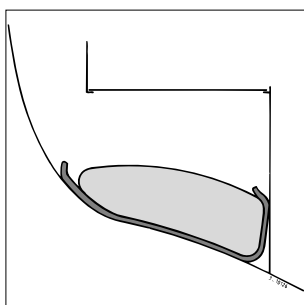

Bringen Sie Befestigungsmöglichkeiten an, um den Tank in seinem Raum gegen Verrutschen sichern zu können.

Wählen Sie den Anbringungsort des Deckeinfüllstutzens so, daß der Einfüllschlauch möglichst kurz sein kann, daß er in seiner ganzen Länge zum Tank hin Gefälle hat und möglichst gerade verläuft.

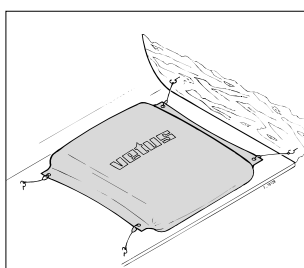

Anschlußstutzen

Beide Anschlußstutzen müssen an der Tankoberseite und der Anschlußstutzen von $\varnothing 16$ mm muß möglichst niedrig angebracht werden. Ein Anschlußstutzen (16 mm) ist bereits im Tank angebracht. Wählen Sie für den anderen Stutzen (38 mm) die günstigste Stelle. Die erforderlichen Bohrungen im Tank sind für beide Anschlußstutzen ($\varnothing 16$ mm oder $\varnothing 38$ mm) gleich. Falls gewünscht, können die beiden Anschlußstutzen ausgetauscht werden.

Reißen Sie die Öffnung mit einem Kugelschreiber und dem Ring als Schablone an.

Der Durchmesser beträgt 42 mm; das Loch darf nicht zu groß sein!

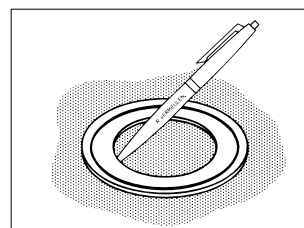

Schneiden Sie mit einer Schere das Loch in die Tankwand. **Schneiden Sie nicht aus Versehen in die gegenüberliegende Tankwand!**

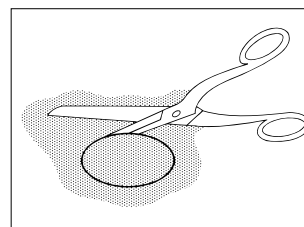

Bringen Sie den Anschlußstutzen in der Tankwand an.

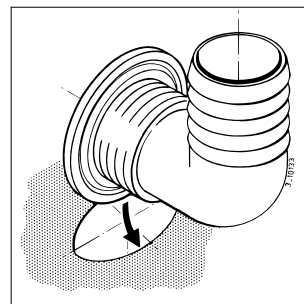

Bringen Sie den Ring und die Mutter an. Drehen Sie die Mutter mit dem Schlüssel und nicht mit einer Rohrzanze fest. Ziehen Sie die Mutter nicht zu fest an.

Kontrollieren Sie sofort nach dem Füllen des Tanks, ob die einzelnen Anschlüsse nicht lecken.

Ziehen Sie die Muttern fester, falls erforderlich. Wiederholen Sie die Kontrolle und das Anziehen der Muttern jeweils nach 2 Tagen und nach 4 Tagen.

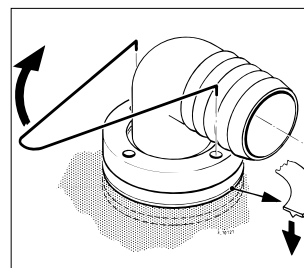

Reinigen Sie die Innenseite des Tanks.

Die einzelnen Anschlüsse an den Tank

Installieren Sie einen armierten und qualitativ guten Schlauch. Vermeiden Sie scharfe Knickpunkte im Schlauch und sorgen Sie für genügend Spielraum, um Bewegungen des Tanks zwischen leer und voll ausgleichen zu können.

Der armierte Schlauch muß eine sogenannte Lebensmittelqualität besitzen und mindestens gegen eine Temperatur von +60°C beständig sein und einen Druck von 4 bar aushalten können.

Vetus liefert eine für Trinkwasser geeignete, geschmacklose und ungiftige Schlauchqualität: beständig gegen Temperaturen von -5°C bis +65°C und einen Betriebsdruck von max. 15 bar (ø 16 mm) und 8 bar (ø 38 mm).

Artikelcode:

DWHOSE16, Trinkwasserschlauch, Innendurchmesser 16 mm,

DWHOSE38, Trinkwasserschlauch, Innendurchmesser 38 mm.

Verwenden Sie zum Anschluß der Schläuche einwandfreie Schlauchklemmen.

Montieren Sie den Einfüllstutzen A.

Montieren Sie den Einfüllschlauch B, Innendurchmesser 35 mm, zwischen dem Einfüllstutzen und dem Tank. Installieren Sie den Schlauch derart, daß weder der Tank noch der Einfüllstutzen mechanisch belastet werden und daß der Schlauch die Bewegungen des Tanks mitmachen kann.

Montieren Sie die Zapfwasserleitung C, Innendurchmesser 16 mm, zwischen dem Tank und der Pumpe.

Eine nicht selbstansaugende Pumpe muß niedriger als die Tankunterseite oder in gleicher Höhe mit der Tankunterseite montiert werden. Eine selbstansaugende Pumpe kann in willkürlicher Höhe zum Tank angebracht werden.

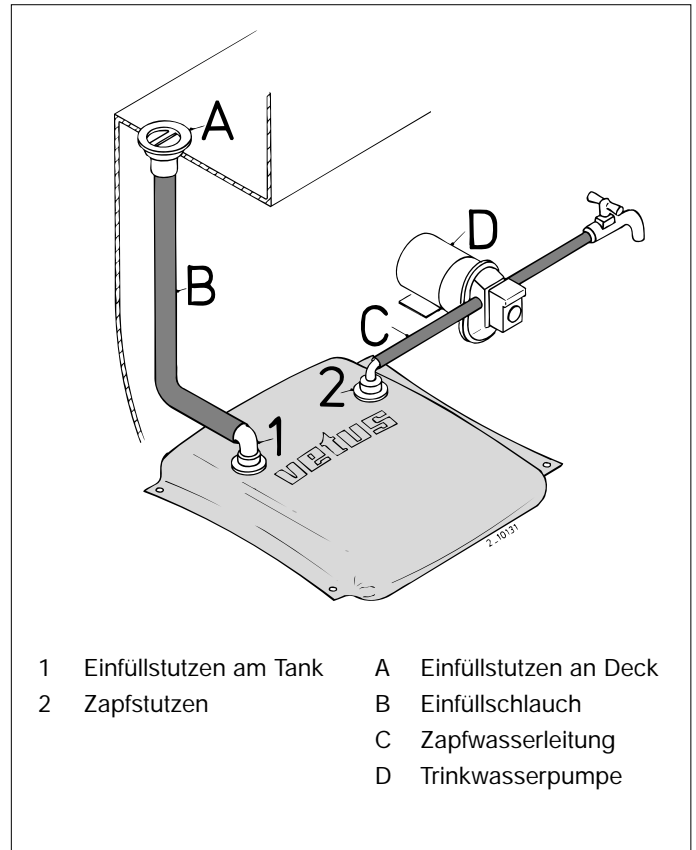

Technische Daten

Typ	:	TANKW55	TANKW70	TANKW100	TANKW160	TANKW220	TANKW1003	
Inhalt	:	55	70	100	160	220	100	Liter *)
Maße	:	68 x 78	78 x 78	79 x 100	79 x 142	74 x 204	117 x 149	cm
							(dreieckig)	
Höhe, gefüllt	:	25	27	27	27	27	24	cm
Gewicht	:	1,4	1,5	1,8	2,3	3,1	2,1	kg *)
Höchstdruck	:	16 kPa (0,16 bar)						
Temp. -bereich	:	-20° bis +60°C **)						
Material	:	Doppelseitig mit PVC (Lebensmittelqualität, Farbe blau) beschichtetes Polyestergewebe						

*) Nennwerte für Inhalt und Gewicht; geringe Abweichungen vorbehalten.

**) Ein mit Wasser gefüllter Tank darf nicht einfrieren!

Stutzen-Einbausatz, Durchmesser der einzelnen Fittingen:

für Einfüllschlauch : ø 38 mm

für Ansaugschlauch : ø 16 mm

Introduction

Les instructions figurant dans ce manuel s'appliquent aux réservoirs d'eau potable (souples) Vetus en matière synthétique.

Pour les dimensions, voir dessins p. 20.

Utilisation

Nettoyer et désinfecter le réservoir et les tuyaux avant d'utiliser pour la première fois l'équipement d'eau potable.

Désinfecter le réservoir au moins une fois par an, de préférence au début de la saison de navigation. Nettoyer le réservoir si nécessaire.

Nettoyage

Nettoyer l'intérieur du réservoir avec de l'eau et du sel de soude. Rincer le réservoir avec de l'eau propre du robinet.

Désinfection

Désinfecter le réservoir et empêcher simultanément la croissance d'algues en le remplissant d'une solution de vinaigre blanc et d'eau (1 : 5).

Laisser la solution de vinaigre 2 semaines dans le réservoir et les tuyaux.

Enlever la solution de vinaigre et rincer le réservoir en procédant comme suit : rincer d'abord avec de l'eau propre du robinet, puis avec une solution de levure chimique dissoute dans de l'eau propre et rincer encore une fois avec de l'eau propre du robinet.

Remplissage

Remplir le réservoir d'eau propre du robinet. Laisser toujours s'écouler un peu d'eau de la prise d'eau sur le quai ou l'apontement, avant de remplir le réservoir.

Eviter toujours que le réservoir ne soit soumis à une pression due au tuyau de remplissage !

Si le réservoir est resté vide pendant une longue période ou si l'eau a un mauvais goût, répéter la procédure de nettoyage et de désinfection ci-dessus avant de remplir le réservoir.

Ne jamais rajouter de l'eau dans un réservoir partiellement rempli. Vider d'abord le réservoir en pompant l'eau, avant de le remplir d'eau fraîche. Une eau ayant séjourné longtemps dans le réservoir peut être polluée !

Important

Toujours remplir un réservoir avec de l'eau fraîche provenant d'une conduite d'eau potable. Ne jamais utiliser de l'eau provenant d'une conduite pour l'extinction du feu.

Pour éviter la contamination bactérienne et la formation d'algues

L'eau contaminée par des bactéries ou des algues a un mauvais goût. Pour éviter la contamination bactérienne et la formation d'algues, on peut ajouter des tablettes de chlore (par ex. Certisil®) à l'eau potable, ou du vinaigre blanc ou de l'eau de Javel d'une concentration de 0,5 à 1% .

Le développement de bactéries et d'algues est favorisé par des températures élevées.

Pendant l'hiver

Vider toujours le réservoir, les tuyaux, la pompe, etc. pendant l'hiver.

Ne jamais verser d'antigel dans le réservoir ou d'autres éléments du système d'eau potable pour le protéger du gel. L'antigel est une substance très toxique !

Enlever le réservoir vide du bateau et le conserver dans un endroit frais, sec et à l'abri de la lumière. Laisser les douilles de raccord ouvertes pour permettre la ventilation du réservoir.

Entretien

Vérifier une fois par an l'étanchéité des tuyaux et connexions et monter de nouveaux tuyaux et/ou colliers si nécessaire.

Vérifier également le bon état du réservoir (pas d'usure due au frottement). Remplacer ou réparer immédiatement un réservoir endommagé.

Au début de la saison de navigation, appliquer les procédures de nettoyage et de désinfection indiquées au chapitre 'Utilisation'.

Pour nettoyer un réservoir et une installation contaminés par des algues, rincer le réservoir, la pompe et les tuyaux avec du chlore.

Installation

Bien que le réservoir s'adapte au lieu dans lequel il est placé, on choisira de préférence un compartiment ayant les caractéristiques suivantes.

Le réservoir doit être facilement accessible pour l'inspection.

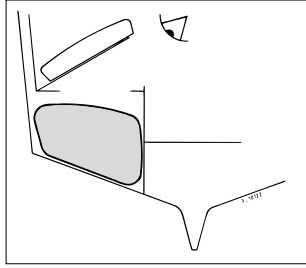

Le réservoir doit toujours être placé au-dessus du niveau maximum de l'eau de cale.

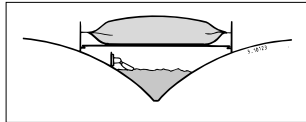

Le compartiment doit avoir une aération suffisante.

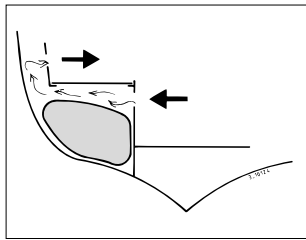

Les dimensions du compartiment doivent correspondre à celles du réservoir.

Lorsqu'il est rempli, le réservoir doit pouvoir être suffisamment soutenu par les cloisons, et disposer d'un espace suffisant à la partie supérieure. En ce qui concerne la hauteur, tenir compte également des tuyaux et connexions.

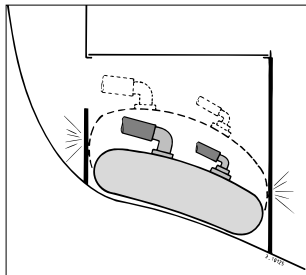

Le sol et les cloisons doivent être lisses ; si ce n'est pas le cas, recouvrir le sol et les parois d'un revêtement en mousse ou en feutre.

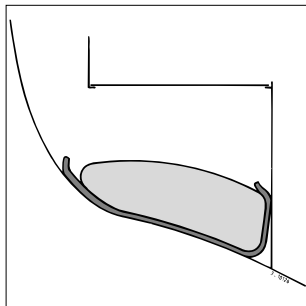

Réaliser des points d'attache pour pouvoir fixer le réservoir dans le compartiment.

Placer l'entrée de pont de façon à ce que le tuyau de remplissage soit le plus court et le plus droit possible, et aille en s'abaissant de l'entrée de pont au réservoir.

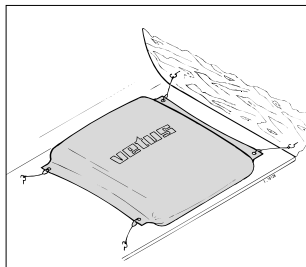

Douilles de raccord

Les douilles de raccord doivent être placées à la partie supérieure du réservoir, la douille d'évacuation étant placée le plus bas possible.

Le réservoir est déjà doté d'une douille de raccord (16 mm). Choisir un emplacement adéquat pour la deuxième douille (38 mm).

Les trous nécessaires dans le réservoir sont identiques pour les deux douilles de raccord ($\varnothing 16$ et $\varnothing 38$ mm). Les douilles sont donc interchangeables.

Monter la deuxième douille en procédant comme suit :

Dessiner le trou au stylo en utilisant la rondelle comme modèle.

Le diamètre est de 42 mm ; veiller à ne pas faire un trou trop grand !

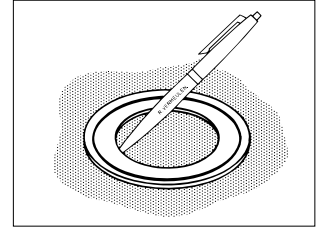

Découper le trou dans le réservoir à l'aide de ciseaux. **Ne pas découper la paroi de réservoir opposée !**

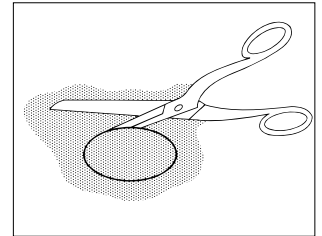

Placer la douille de raccord dans le réservoir.

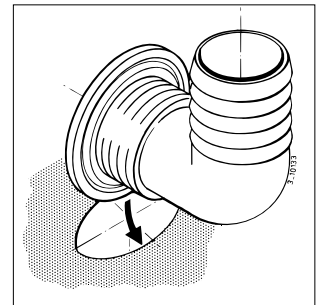

Placer la rondelle et l'écrou. Serrer l'écrou avec la clé, ne jamais utiliser une pince multiprise.

Ne pas trop serrer l'écrou.

Après le remplissage du réservoir, vérifier immédiatement l'étanchéité des douilles de raccord; resserrer les écrous si nécessaire. Répéter ce contrôle 2 et 4 jours plus tard.

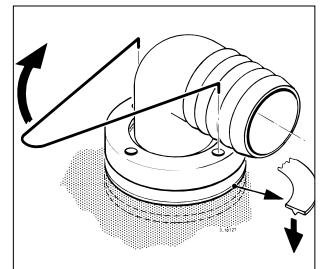

Nettoyer l'intérieur du réservoir.

Raccordement du réservoir

Raccorder le réservoir à un tuyau armé de bonne qualité. Veiller à ce que le tuyau ne se courbe pas et prévoir suffisamment de jeu pour permettre les mouvements du réservoir (vide - plein).

Le tuyau armé doit avoir une qualité dite de 'produit alimentaire' et résister au moins à une température de 60°C et une pression de 4 bars (4 kgf/cm²).

Vetus livre des tuyaux convenant pour la prise d'eau. Ces tuyaux ne donnent pas de goût à l'eau, ne sont pas toxiques, résistent à des températures de -5° à +65°C et ont une pression de travail de resp. 15 bars (16 mm) et 8 bars (38 mm).

Art. code : DWHOSE16, tuyau d'eau potable, int. 16 mm

DWHOSE38, tuyau d'eau potable, int. 38 mm.

Monter chaque connexion de tuyau avec un collier de bonne qualité.

Monter le bouchon de remplissage A.

Monter un tuyau de remplissage B, diamètre interne 35 mm, entre le bouchon de remplissage et le réservoir. Installer ce tuyau de façon à ce qu'il suive les mouvements du réservoir et n'exerce pas de charge mécanique sur le bouchon de remplissage.

Monter le tuyau de prise d'eau C, diamètre interne 16 mm, entre le réservoir et la pompe.

Une pompe non auto-aspirante doit être placée plus bas ou à la même hauteur que la partie inférieure du réservoir.

Une pompe auto-aspirante peut être montée à n'importe quelle hauteur par rapport au réservoir.

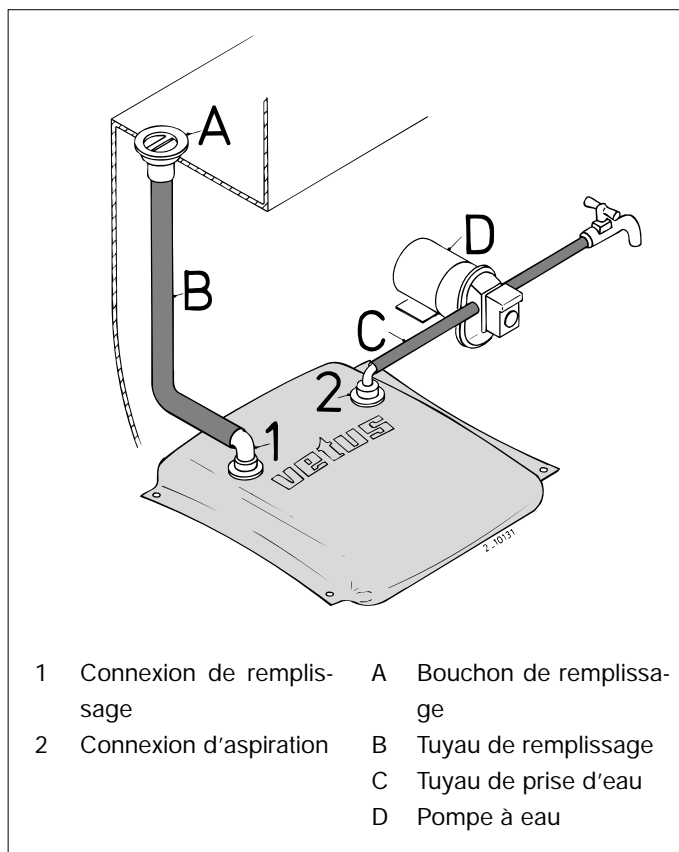

- | | | | |
|---|--------------------------|---|------------------------|
| 1 | Connexion de remplissage | A | Bouchon de remplissage |
| 2 | Connexion d'aspiration | B | Tuyau de remplissage |
| | | C | Tuyau de prise d'eau |
| | | D | Pompe à eau |

Fiche technique

Type	:	TANKW55	TANKW70	TANKW100	TANKW160	TANKW220	TANKW1003	
Capacité	:	55	70	100	160	220	100	litres *)
Dimensions	:	68 x 78	78 x 78	79 x 100	79 x 142	74 x 204	117 x 149	cm
							(triangulaire)	
Hauteur, plein	:	25	27	27	27	27	24	cm
Poids	:	1,4	1,5	1,8	2,3	3,1	2.1	kg *)
Pression max.	:	16 kPa (0,16 bar)						
Gamme de temp.	:	-20° à +60°C **)						
Matière	:	Tissu polyester enduit PVC double face (qualité 'produit alimentaire', couleur : bleu)						

*) Valeurs nominales de capacité et de poids. De faibles écarts sont possibles.

***) Un réservoir rempli d'eau ne doit pas geler.

Kit de raccordement, dimensions des garnitures :

pour tuyau de remplissage : 38 mm

pour tuyau d'aspiration : 16 mm

Introducción

Estas instrucciones se refieren a los aljibes sintéticos (flexibles) para agua potable Vetus.

Para dimensiones véanse los croquis en la pág. 20.

Uso

Limpiar y desinfectar el aljibe y la tubería antes de estrenar el sistema de agua potable.

Desinfectar el aljibe al menos una vez al año, preferentemente al inicio de la temporada de navegación. Limpiar el aljibe si fuera necesario.

Limpieza

Limpiar el interior del aljibe con agua y sosa. Enjuagar el aljibe con agua corriente limpia.

Desinfección

Desinfectar el aljibe evitando al mismo tiempo el desarrollo de algas al rellenarlo con una solución de vinagre blanco en agua (1:5).

Dejar la solución de vinagre durante 2 semanas en el aljibe y los conductos.

Sacar la solución y enjuagar el aljibe como sigue: primero enjuagar con agua corriente limpia, después con una solución de levadura en polvo en agua del grifo limpia y seguidamente volver a enjuagar con agua del grifo limpia.

Llenado

Llenar el aljibe de agua corriente limpia. Primero dejar pasar el agua por el tubo desde el punto de entrada en tierra o en el embarcadero, antes de llenar el aljibe.

¡Evitar en cada momento una presión sobre el aljibe por el tubo de llenado!

Si el aljibe había quedado seco durante largo tiempo o si el agua sabe mal, se repetirá el procedimiento arriba indicado de limpieza y desinfección, antes de llenar el aljibe.

Nunca añadir agua a un aljibe parcialmente llenado, sino primero vaciarlo bombeando el agua del mismo antes de rellenarlo. ¡El agua existente en el aljibe desde hace un tiempo posiblemente esté contaminada!

Importante

Siempre llenar un aljibe de agua potable con agua potable fresca procedente de un **conducto de agua potable**. Nunca llenar el aljibe con agua procedente de un conducto de agua para un sistema para apagar incendios.

Prevenir la contaminación bacteriana y el desarrollo de algas

El agua contaminada por bacterias o algas tiene mal sabor. Para prevenir la contaminación por bacterias y el desarrollo de algas, se pueden añadir al agua potable tabletas de cloro (por ejemplo, Certisil®), o alternativamente, un 0,5% - 1% de vinagre blanco o lejía.

El desarrollo de algas se da mucho antes con elevadas temperaturas ambientales que con una temperatura baja.

Preparación para el invierno

Siempre hay que purgar el aljibe, la tubería, la bomba, etc.

No introducir nunca anticongelante en el aljibe o en otras partes del sistema de agua potable para protegerlos contra las heladas. ¡Los anticongelantes son muy tóxicos!

Sacar el aljibe vacío de la embarcación y almacenarlo en un lugar fresco, seco y oscuro. Dejar abiertos los acoplamientos para asegurar una ventilación adecuada del aljibe.

Mantenimiento

Controlar cada año las mangueras y conexiones de manguera por si presentan fugas y montar mangueras y/o abrazaderas de manguera nuevas si fuera preciso. Controlar además el aljibe por si presenta daños por roces. Reemplazar de inmediato un aljibe defectuoso.

Al inicio de la temporada de navegación realizar los procedimientos de limpieza y desinfección indicados.

Un aljibe y una instalación altamente contaminados por algas, se pueden limpiar al enjuagar con cloro el aljibe, la bomba y los conductos.

Instalación

Ubicación

Aunque el aljibe se adapta al espacio donde se ubique, es preferible ubicarlo en un compartimiento donde se haya tomado en consideración lo siguiente:

El aljibe ha de quedar fácilmente accesible para su inspección.

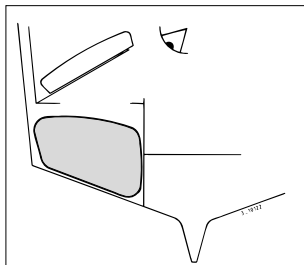

El aljibe siempre se ubicará por encima del nivel máximo del agua de sentina.

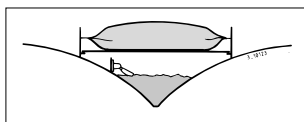

El compartimiento estará suficientemente ventilado.

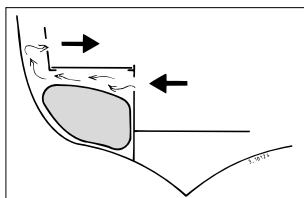

Las dimensiones del compartimiento se adaptarán a las dimensiones del aljibe.

Cuando está lleno el aljibe ha de quedar suficientemente apoyado contra las paredes y en la parte superior habrá suficiente espacio libre. En cuanto a la altura, tomar en cuenta también las conexiones de manguera y las mangueras.

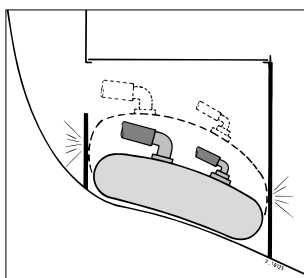

El fondo y las paredes han de estar lisos; en caso contrario, revestir el fondo y las paredes con espuma o filtro.

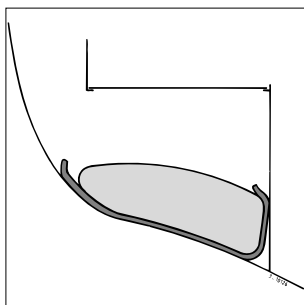

Instalar puntos de fijación para sujetar el aljibe dentro del compartimiento.

Elegir un lugar para el tapón de cubierta que permita una manguera de llenado lo más corta posible, que pueda bajar de forma continua del tapón de cubierta al aljibe y que pueda ser lo más recta posible.

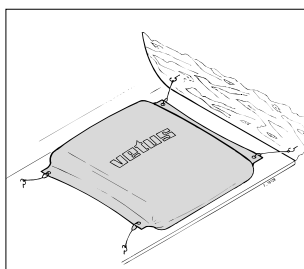

Acoplamientos

Ambos acoplamientos se situarán en la parte superior del aljibe, el acoplamiento de salida de 16mm lo más bajo posible.

Ya se ha instalado en el aljibe un acoplamiento (de 16 mm). Elegir una posición adecuada para el segundo acoplamiento (38 mm). Los orificios necesarios en el aljibe son iguales para ambos acoplamientos (\varnothing 16 mm y \varnothing 38 mm). Si se desea, se pueden intercambiar los acoplamientos.

Montar el segundo acoplamiento como sigue:

Marcar el orificio con un bolígrafo, usando la arandela como plantilla.

¡El diámetro es de 42mm; no haga demasiado amplio el orificio!

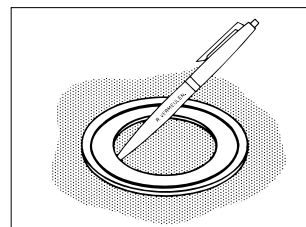

Usar unas tijeras para realizar el orificio en el aljibe. **¡No cortar la pared opuesta del aljibe!**

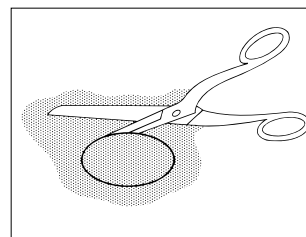

Colocar el acoplamiento en el aljibe.

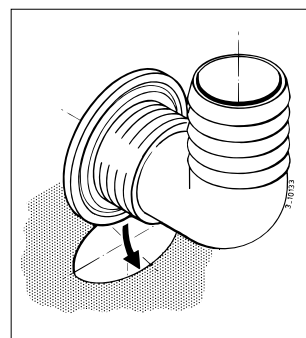

Aplicar la arandela y la tuerca. Apretar la tuerca con la llave, jamás con alicates de boca graduable.

No apretar excesivamente la tuerca.

Una vez lleno el aljibe, controlar de inmediato si no presentan fugas los acoplamientos; apretar más las tuercas si fuera necesario.

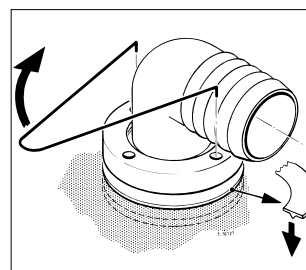

Repetirlo al cabo de 2 días y otra vez pasados 4 días.

Limpiar el interior del aljibe.

Conectar el aljibe

Conectar el tanque con una manguera armada de buena calidad. Evitar doblar mucho la manguera y asegurar suficiente holgura para permitir que siga los movimientos del tanque - vacío, lleno -.

La manguera armada será de una calidad llamada 'de alimentos' y será resistente al menos a una temperatura de 60°C y una presión de 4 bar (4 kgf/cm²).

Vetus suministra una manguera apta para agua de purgar. Esta manguera es insabora, no tóxica, resistente a temperaturas de -5°C hasta +65°C y tiene una presión de funcionamiento de 15 bar (16 mm) y 8 bar (38 mm) respectivamente.

Código de art.:

DWHOSE16, manguera de agua potable ø int. 16 mm y

DWHOSE38, manguera de agua potable ø int. 38 mm

Montar cada conexión de manguera con una buena abrazadera de manguera.

Montar el tapón de llenado A.

Montar una manguera de llenado B, con diámetro interior de 38 mm, entre el tapón de llenado y el aljibe. Instalar esta manguera de forma que el tapón de llenado no se cargue mecánicamente y permitiendo a la manguera que siga los movimientos de la embarcación.

Conectar el tubo de agua de purga C, con diámetro interior de 16mm, entre al aljibe y la bomba.

Una bomba no de autosucción se ubicará más baja o a la misma altura con respecto al lado inferior del aljibe.

Una bomba de autosucción se puede ubicar a cualquier altura con respecto al aljibe.

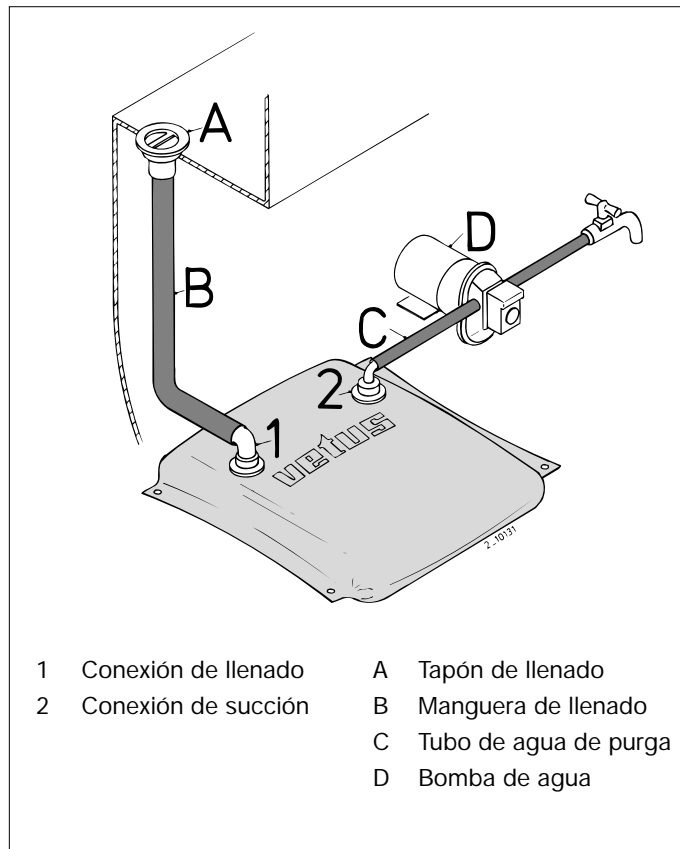

Especificaciones técnicas

Tipo	:	TANKW55	TANKW70	TANKW100	TANKW160	TANKW220	TANKW1003	
Contenido	:	55	70	100	160	220	100	litros *)
Dimensiones	:	68 x 78	78 x 78	79 x 100	79 x 142	74 x 204	117 x 149	cms
							(triangular)	
Altura, llenado	:	25	27	27	27	27	24	cms
Peso	:	1,4	1,5	1,8	2,3	3,1	2.1	kgs *)
Presión max.	:	16 kPa (0,16 bar)						
Alcance temp.	:	20°C hasta +60°C **)						
Material	:	Tejido de poliéster recubierto de PVC por ambas caras (calidad para alimentos, color azul)						

*) Se indican los valores nominales de contenido y peso. Son posibles pequeñas variaciones.

) ¡No se puede exponer a heladas un aljibe **llenado de agua!

Equipo de conexión, dimensiones de los empalmes:

para la manguera de llenado : ø 38mm

para la manguera de succión : ø 16mm

Introduzione

Questo manuale riguarda i serbatoi (flessibili) per acqua potabile Vetus.

Per le dimensioni vedi disegni a pg. 20.

Uso

Pulire e disinfettare il serbatoio e le tubature prima di utilizzare il serbatoio per la prima volta. Disinfettare il serbatoio almeno una volta l'anno, di preferenza all'inizio della stagione di navigazione. Pulire il serbatoio se necessario.

Pulizia

Pulire l'interno del serbatoio con acqua e soda. Sciacquarlo con acqua pulita.

Disinfettazione

Disinfettare il serbatoio e prevenire al contempo il formarsi di alghe riempiendo il serbatoio con una soluzione di aceto bianco e acqua (1:5).

Lasciare agire questa soluzione per 2 settimane nel serbatoio e nelle tubature.

Togliere la soluzione e sciacquare il serbatoio come segue: sciacquare con acqua pulita, poi con una soluzione di lievito in acqua pulita e poi ancora con acqua pulita..

Riempimento

Riempire il serbatoio con acqua corrente pulita. Lasciare prima scorrere un po' d'acqua dal rubinetto a terra oppure dal pontile.

Fare in modo che la tubatura di riempimento non eserciti pressione sul serbatoio!

Se il serbatoio è rimasto a lungo vuoto oppure se l'acqua ha un sapore sgradevole, ripetere la procedura di pulizia e disinfettazione prima di riempirlo.

Se il serbatoio è mezzo vuoto non finire di riempirlo, ma poppare via prima l'acqua prima di riempirlo di nuovo. L'acqua presente nel serbatoio già da qualche tempo potrebbe essere sporca!

Importante

Riempire il serbatoio sempre con acqua corrente e mai con acqua proveniente da un impianto per lo spegnimento di incendi.

Come prevenire infezioni batteriologiche e formazioni di alghe

L'acqua infettata con batteri o alghe ha un sapore sgradevole. Per prevenire le infezioni batteriologiche e la formazione di alghe si possono aggiungere pastiglie di cloro (ad es. Certisil®), oppure alternativamente 0,5-1% di aceto bianco o varichina.

Lo sviluppo di batteri e alghe alle alte temperature è più rapido che alle basse temperature.

Preparare per l'inverno

Svuotare sempre serbatoio, tubature e pompa.

Mai mettere un prodotto anti-gelo nel serbatoio o in altre parti del sistema di acqua potabile per proteggerlo dal gelo.

I prodotti anti-gelo sono estremamente velenosi!

Togliere dalla nave il serbatoio vuoto e riporlo in un luogo buio, fresco e asciutto. Lasciare aperte le valvole di raccordo per permettere la necessaria aerazione del serbatoio.

Manutenzione

Controllare una volta l'anno che nei tubi flessibili e nei raccordi dei tubi non ci siano perdite. Montare tubi e/o fermi nuovi se necessario. Controllare altresì che il serbatoio non sia danneggiato a causa di sfregature. I serbatoi danneggiati vanno sostituiti o riparati immediatamente.

All'inizio della stagione di navigazione eseguire la procedura di disinfettazione indicata alla sezione 'Uso'.

Se il serbatoio e le tubature sono molto inquinati da alghe pulirli facendo passare del cloro attraverso le tubature, il serbatoio e la pompa.

Installazione

Montaggio

Sebbene il serbatoio si adatti all'ambiente in cui viene collocato, è preferibile montarlo in un compartimento in cui si possa tenere conto dei seguenti fattori:

Il serbatoio deve essere bene accessibile per i controlli.

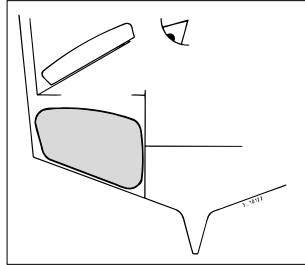

Il serbatoio va sempre montato al di sopra del livello massimo dell'acqua di sentina.

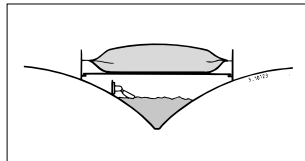

Il compartimento deve essere sufficientemente ventilato.

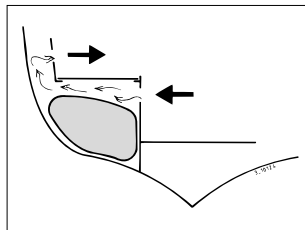

Le dimensioni del compartimento devono essere adeguate alle dimensioni del serbatoio.

Quando è pieno il serbatoio deve avere sostegno sufficiente contro le pareti e sopra la parte superiore deve esserci spazio sufficiente. Per l'altezza, tenere presenti anche i tubi e i raccordi dei tubi.

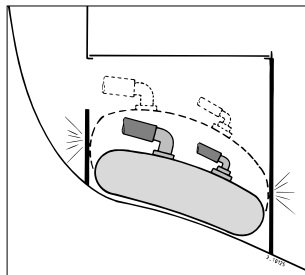

Il fondo e le pareti devono essere lisci, altrimenti rivestire il fondo e le pareti con schiuma o feltro.

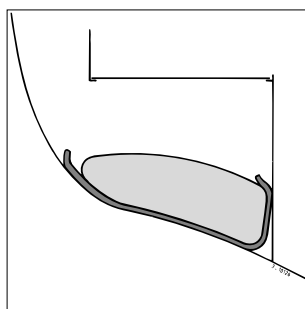

Applicare i punti di fissaggio per fissare il serbatoio nel compartimento.

Per il tappo di coperta scegliere un punto in cui il tubo di riempimento sia il più corto possibile, che vada senza interruzioni dal tappo al serbatoio e che sia il più dritto possibile.

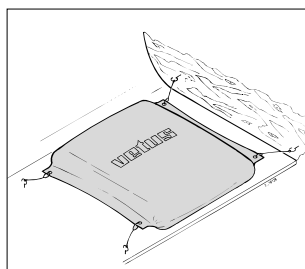

Valvole di raccordo

Ambedue le valvole di raccordo vanno montate nella parte superiore del serbatoio, la valvola da 16 mm il più in basso possibile. Una valvola (16 mm) è già montata sul serbatoio. Scegliere una posizione adatta per l'altra valvola (38 mm). I fori sono uguali per ambedue le valvole (16 e 38 mm). Se lo si desidera le valvole possono essere invertite.

Montare la seconda valvola come segue:

Disegnare il foro con un penna a sfera, utilizzare l'anello come sagoma.

Il diametro è 42 mm; non fare un foro troppo grosso!

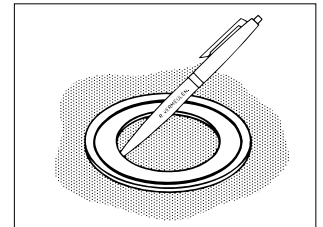

Utilizzare una forbice per praticare il foro nel serbatoio. **Attenzione a non forare la parete opposta del serbatoio!**

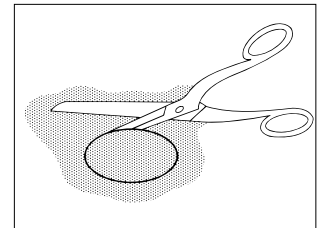

Collocare la valvola di raccordo nel serbatoio.

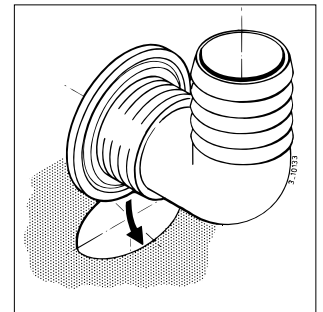

Inserire l'anello e il dado, stringerlo con la chiave, mai con un pappagallo. Non avvitare il dado troppo stretto. Controllare subito che i dadi non perdano; se necessario avvitare i dadi più stretti. Ripetere l'operazione dopo 2 giorni e poi dopo 4 giorni.

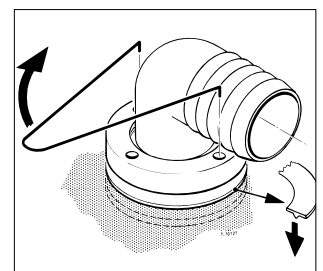

Pulire l'interno del serbatoio.

Allacciamento del serbatoio

Collegare il serbatoio con un tubo flessibile armato e di buona qualità. Evitare le curve secche nel tubo e lasciare margine di movimento per seguire i movimenti del serbatoio - pieno, vuoto. Il tubo armato deve essere del tipo per alimenti e quantomeno resistente a una temperatura di 60°C e una pressione di 4 bar (4 kgf/cm²).

Vetus fornisce un tubo flessibile adatto per l'acqua corrente: è insapore, non è velenoso e resistente alle temperature comprese fra -5° e + 65°C ed ha una pressione di esercizio di rispettivamente 15 bar (16 mm) e 8 bar (38 mm).

Codice art.: DWHOSE16, tubo per acqua potabile, diametro int. 16 mm e

DWHOSE38, tubo per acqua potabile, diametro interno 38 mm.

Montare ogni raccordo con il fermo giusto.

Montare il tappo di riempimento 'A'.

Montare un tubo di riempimento 'B', diametro interno 38 mm, fra tappo di riempimento e serbatoio. Installare il tubo in modo che sul tappo non ci sia un carico meccanico e che il tubo possa seguire i movimenti del serbatoio.

Montare la tubatura dell'acqua 'C', diametro interno 16 mm, fra serbatoio e pompa.

Una pompa non auto-aspirante deve sempre essere montata più in basso, o alla stessa altezza della parte inferiore del serbatoio. Una pompa auto-aspirante può essere montata a qualsiasi altezza rispetto al serbatoio.

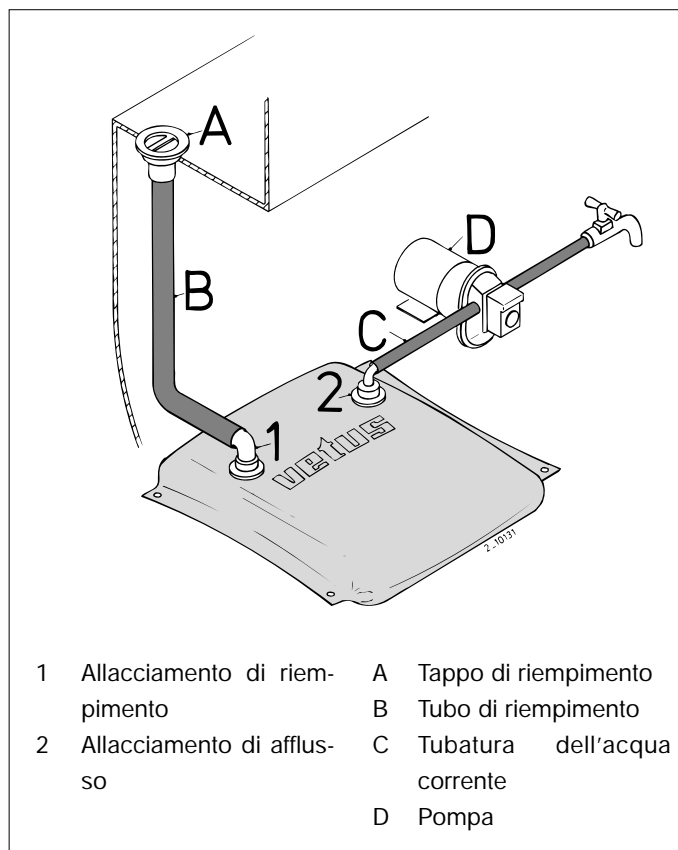

Dati tecnici

Tipo	:	TANKW55	TANKW70	TANKW100	TANKW160	TANKW220	TANKW1003	
Capienza	:	55	70	100	160	220	100	litri *)
Dimensioni	:	68 x 78	78 x 78	79 x 100	79 x 142	74 x 204	117 x 149	cm
							(triangolare)	
Altezza, pieno	:	25	27	27	27	27	24	cm
Peso	:	1,4	1,5	1,8	2,3	3,1	2,1	kg *)
Pressione, max.	:	16 kPa (0,16 bar)						
Temperatura	:	da -20° a +60°C **)						
Materiale	:	Fibra di poliestere con doppio strato di rivestimento in PVC (tipo per alimenti, colore blu)						

*) I valori indicati sono i valori nominali per contenuto e peso. Sono possibili lievi differenze.

***) Un serbatoio pieno d'acqua non deve essere esposto al congelamento!

Kit di allacciamento, dimensioni dei raccordi:

Per tubo di riempimento : diametro 38 mm

Per tubo di afflusso : diametro 16 mm

Hoofdafmetingen
Dimensions principales

Principal dimensions
Dimensiones principales

Hauptabmessungen
Dimensioni principali

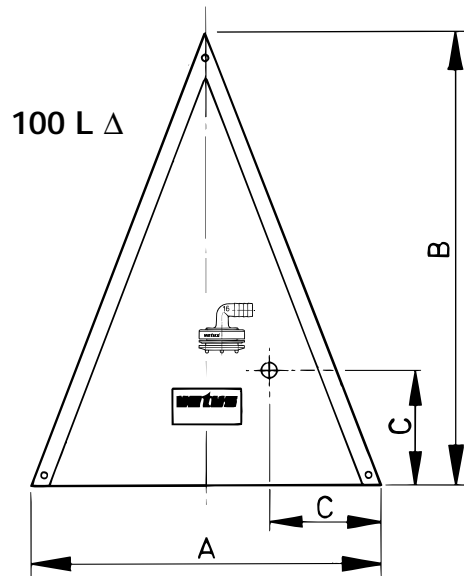
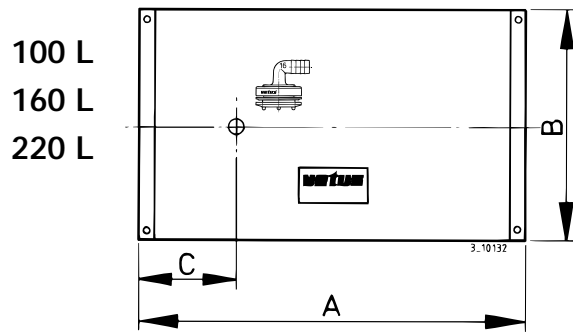
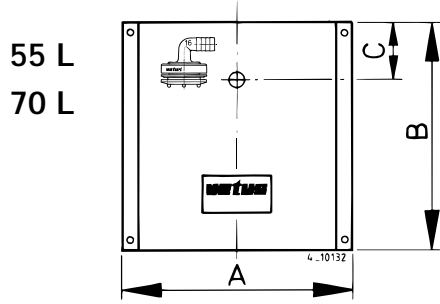

	55 L	70 L	100 L	160 L	220 L	100 L Δ	
A	68	78	100	142	204	117	cm
B	78	78	79	79	74	149	cm
C	19	19	24	32	45	38	cm

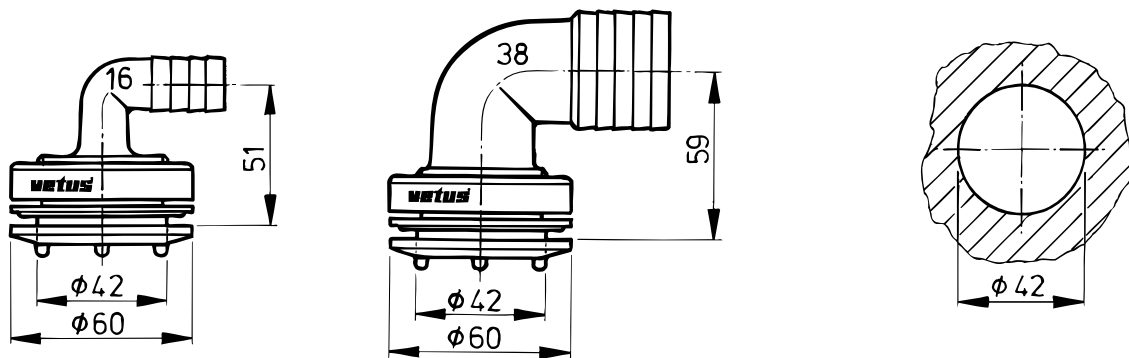

Vetus den Ouden n.v.

FOKKERSTRAAT 571 - 3125 BD SCHIEDAM - HOLLAND - TEL.: +31 10 4377700 - TELEX: 23470
TELEFAX: +31 10 4372673 - 4621286 - E-MAIL: sales@vetus.nl - INTERNET: http://www.vetus.nl

Printed in the Netherlands

5.0202 I.TANKW 10-98 Rev. 07-01, 10-03