

WAECO
mobile solutions



TropiCool TC-07

D 3 Thermoelektrische Kühlbox
Bedienungsanleitung

GB 12 Thermoelectric cooler
Instruction Manual

F 21 Glacière thermoélectrique
Notice d'emploi

E 30 Nevera termoeléctrica
Instrucciones de uso

I 39 Frigorifero termoelettrico
Istruzioni per l'uso

NL 48 Thermo-elektrische koelbox
Gebruiksaanwijzingen

DK 57 Termoelektrisk køleboks
Betjeningsanvisning

N 66 Termoelektrisk kjøleboks
Bruksanvisning

S 75 Termoelektrisk kylbox
Bruksanvisning

FIN 84 Sähkökäyttöinen kylmälaukku
Käyttöohjeet

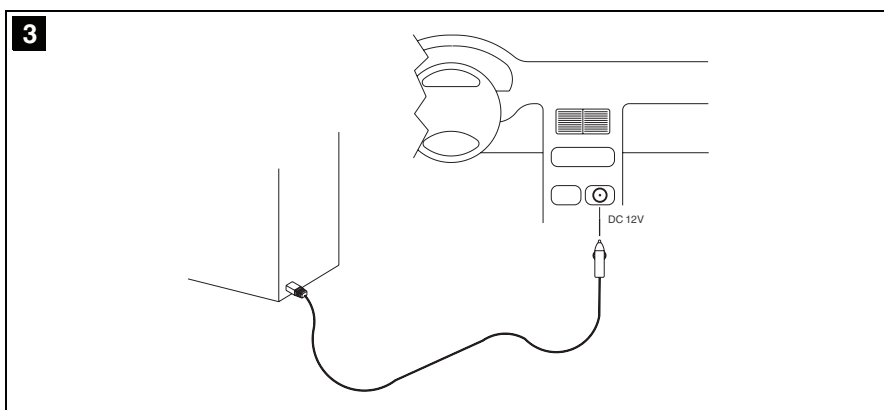
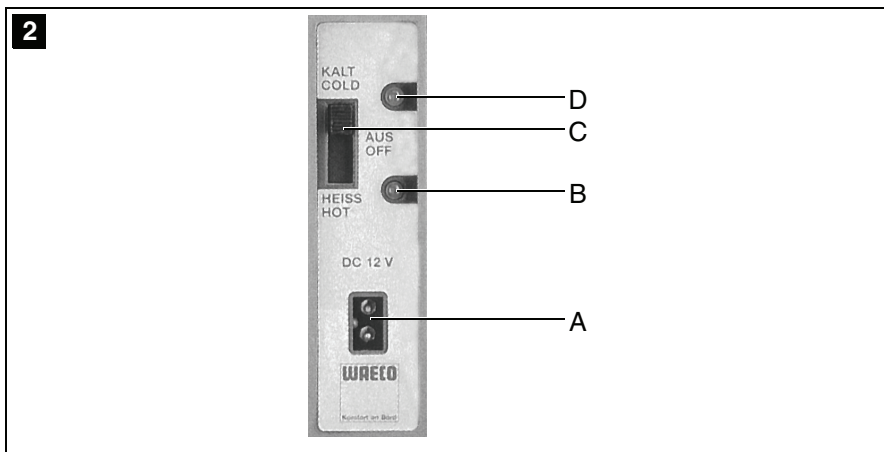
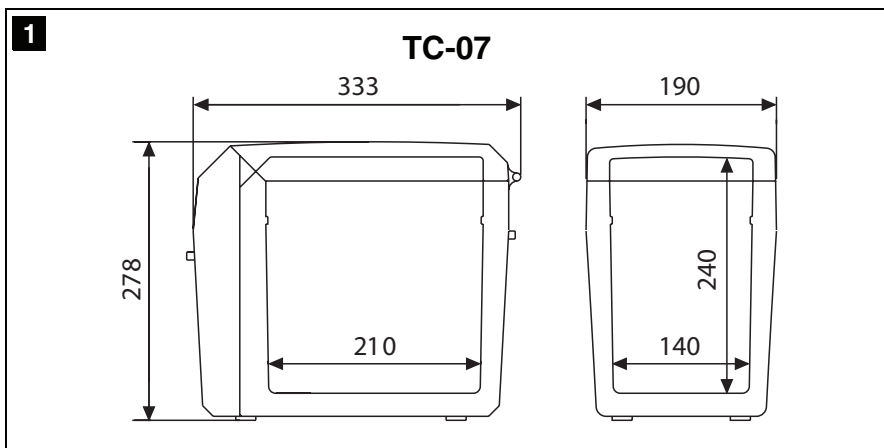

Bitte lesen Sie diese Anleitung vor der Inbetriebnahme sorgfältig durch und bewahren Sie sie auf. Geben Sie sie im Falle einer Weiterveräußerung des Gerätes an den Käufer weiter.

Inhaltsverzeichnis

1	Hinweise zur Benutzung der Anleitung	4
2	Sicherheitshinweise	4
3	Lieferumfang	6
4	Bestimmungsgemäßer Gebrauch	6
5	Technische Beschreibung	6
6	Bedienung	7
7	Reinigung und Pflege.	9
8	Entsorgung.	9
9	Störungsbeseitigung	10
10	Technische Daten	11

1 Hinweise zur Benutzung der Anleitung

Die folgenden Symbole werden in dieser Bedienungsanleitung verwendet:

**Achtung!**

Sicherheitshinweis: Nichtbeachtung kann zu Personen- und Geräteschäden führen.

**Achtung!**

Sicherheitshinweis, der auf Gefahren mit elektrischem Strom oder elektrischer Spannung hinweist: Nichtbeachtung kann zu Personen- und Geräteschäden führen und die Funktion des Gerätes beeinträchtigen.

**Hinweis**

Ergänzende Informationen zur Bedienung des Gerätes.

➤ **Handlung:** Dieses Symbol zeigt Ihnen, dass Sie etwas tun müssen. Die erforderlichen Handlungen werden Schritt für Schritt beschrieben.

✓ Dieses Symbol beschreibt das Ergebnis einer Handlung.

Beachten Sie bitte auch die nachfolgenden Sicherheitshinweise.

2 Sicherheitshinweise

2.1 Allgemeine Sicherheit

- Schließen Sie das Gerät nur wie folgt an:
 - mit dem im Lieferumfang enthaltenen Netzgleichrichter an das Wechselstromnetz
 - mit dem im Lieferumfang enthaltenen Anschlusskabel an den Zigarettenanzünder im Fahrzeug (siehe Abb. 3, Seite 2).
- Ziehen Sie den Stecker nie am Anschlusskabel aus dem Zigarettenanzünder oder der Steckdose.
- Wenn das Anschlusskabel beschädigt ist, müssen Sie es ersetzen, um Gefährdungen zu vermeiden.

- Wenn das Gerät sichtbare Beschädigungen aufweist, dürfen Sie es nicht in Betrieb nehmen.
- Reparaturen an diesem Gerät dürfen nur von Fachkräften durchgeführt werden. Durch unsachgemäße Reparaturen können erhebliche Gefahren entstehen.
Wenden Sie sich im Reparaturfall an den WAECO Kundendienst.
- Ziehen Sie das Anschlusskabel
 - vor jeder Reinigung und Pflege
 - nach jedem Gebrauch
- Achten Sie darauf, dass die Lüftungsschlitze nicht abgedeckt werden.
- Bei Booten: Sorgen Sie bei Netzbetrieb unbedingt dafür, daß Ihre Stromversorgung über einen FI-Schalter abgesichert ist! **Lebensgefahr!**
- Klemmen Sie Ihr Kühlgerät und andere Verbraucher von der Batterie ab, bevor Sie ein Schnellladegerät anschließen!
- Vergleichen Sie die Spannungsangabe auf dem Typenschild mit der vorhandenen Energieversorgung.
- Das Kühlgerät ist nicht geeignet für den Transport ätzender oder lösungsmittelhaltiger Stoffe!
- Lebensmittel dürfen nur in Originalverpackungen oder geeigneten Behältern eingelagert werden.

**Elektrogeräte sind kein Kinderspielzeug!**

Verwahren und benutzen Sie das Gerät außerhalb der Reichweite von Kindern.

2.2 Sicherheit beim Betrieb des Gerätes

- Achten Sie vor der Inbetriebnahme darauf, dass Zuleitung und Stecker trocken sind.
- Stellen Sie das Gerät nicht in der Nähe von offenen Flammen oder anderen Wärmequellen (Heizung, starke Sonneneinstrahlung, Gasöfen usw.) ab.
- Füllen Sie keine Flüssigkeiten oder Eis in den Innenbehälter.
- Tauchen Sie das Gerät nie in Wasser.
- Schützen Sie das Gerät und die Kabel vor Hitze und Nässe.

- Fassen Sie nie mit bloßen Händen an blanke Leitungen. Dies gilt vor allem beim Betrieb am Wechselstromnetz: **Lebensgefahr!**
- WAECO haftet nicht für Schäden, die durch **nicht bestimmungsgemäßen Gebrauch** oder **falsche Bedienung** verursacht werden.

3 Lieferumfang

Menge	Bezeichnung
1	Kühlgerät
1	Netzgleichrichter für 230-Volt-Wechselstromnetz
1	Anschlusskabel für Zigarettenanzünder

Prüfen Sie vor Inbetriebnahme des Gerätes, ob alle zum Lieferumfang gehörenden Teile vorhanden sind.

4 Bestimmungsgemäßer Gebrauch

Das Kühlgerät eignet sich zum Kühlen und Warmhalten von Lebensmitteln. Das Gerät ist auch für Camping-Zwecke geeignet.

Falls Sie Medikamente kühlen wollen, überprüfen Sie bitte, ob die Kühlleistung des Gerätes den Anforderungen der jeweiligen Arzneimittel entspricht.

5 Technische Beschreibung

Die Kühlbox ist für den mobilen Einsatz geeignet. Sie kann Waren bis max. 25 °C unter Umgebungstemperatur abkühlen (thermostatische Abschaltung bei ca. +5 °C) bzw. kühl halten oder auf max. 65 °C erwärmen bzw. warm halten.

Die Kühlung ist eine verschleiß- und FCKW-freie Peltierkühlung mit Wärmeabfuhr durch einen Lüfter.

6 Bedienung



Bevor Sie das neue Kühlgerät in Betrieb nehmen, sollten Sie es aus hygienischen Gründen innen und außen mit einem feuchten Tuch reinigen (siehe auch Kapitel „Reinigung und Pflege“ auf Seite 9).

6.1 Tipps zum Energiesparen

- Wählen Sie einen gut belüfteten und vor Sonnenstrahlen geschützten Einsatzort.
- Lassen Sie warme Speisen erst abkühlen, bevor Sie sie einlagern.
- Öffnen Sie das Kühlgerät nicht häufiger als nötig!
- Lassen Sie den Deckel oder die Tür nicht länger offen stehen als nötig!

6.2 Kühlbox einschalten

- ▶ Stellen Sie die Kühlbox auf eine feste Unterlage.



Der Stecker ist verpolungssicher: Sie können ihn nur in einer Richtung in die Buchse (siehe Abb. 2 A, Seite 2) stecken.

- ▶ Schließen Sie die Kühlbox
 - mit dem im Lieferumfang enthaltenen Netzgleichrichter an eine Steckdose an oder ...
 - mit dem mitgelieferten Anschlusskabel an den Zigarettenanzünder im Fahrzeug (siehe Abb. 3, Seite 2) an.
- ▶ Schieben Sie den Schalter am Bedienpanel (siehe Abb. 2 C, Seite 2) in die Position „HEISS/HOT“ bzw. „KALT/COLD“ um die Kühlbox einzuschalten.
- ✓ Die Kühlbox startet mit dem Kühlen bzw. Heizen des Innenraums:

Betriebsanzeige

rot
(siehe Abb. 2 B, Seite 2)

grün
(siehe Abb. 2 D, Seite 2)

Betriebsmodus

Heizen

Kühlen



Achten Sie darauf, dass sich nur Gegenstände bzw. Waren in der Kühlbox befinden, die auf die gewählte Temperatur gekühlt bzw. erwärmt werden dürfen.

6.3 Zwischen Kühlen und Heizen umschalten

- ▶ Wenn Sie zwischen **Kühlen** und **Heizen** umschalten möchten, schieben Sie den Schalter am Bedienpanel (siehe Abb. 2 C, Seite 2) in die Position „HEISS/HOT“ bzw. „KALT/COLD“.
- ✓ Die rote bzw. grüne Betriebsanzeige leuchtet, und das Gerät beginnt zu kühlen/heizen.
- ▶ Wenn Sie den Kühl- bzw. Heizvorgang beenden möchten, schieben Sie den Schalter am Bedienpanel (siehe Abb. 2 C, Seite 2) in die Position „AUS/OFF“.
- ▶ Wenn Sie die Kühlbox außer Betrieb nehmen, ziehen Sie das Anschlusskabel ab.

6.4 An Zigarettenanzünder anschließen



Wenn Sie die Kühlbox an den Zigarettenanzünder Ihres Fahrzeugs anschließen (siehe Abb. 3, Seite 2), beachten Sie, dass Sie ggf. die Zündung einschalten müssen, damit das Gerät mit Strom versorgt wird.

7 Reinigung und Pflege

**Achtung!**

Ziehen Sie vor jedem Reinigen der Kühlbox das Anschlusskabel aus der Steckdose oder dem Zigarettenanzünder.

**Achtung!**

Reinigen Sie die Kühlbox niemals unter fließendem Wasser oder gar im Spülwasser.

**Achtung!**

Verwenden Sie zur Reinigung keine scharfen Reinigungsmittel oder harten Gegenstände, da diese die Kühlbox beschädigen können.

- Reinigen Sie die Kühlbox innen gelegentlich mit einem feuchten Tuch.
- Reinigen Sie das Geräteäußere mit einem feuchten Tuch.

8 Entsorgung

8.1 Verpackungsmaterial entsorgen

Werfen Sie das Verpackungsmaterial nicht einfach weg. Beachten Sie bitte folgende Hinweise:

- Führen Sie Verpackungsmaterial aus Karton der Altpapier-Sammlung zu.
- Geben Sie Kunststoffverpackungen in die Gelbe Tonne.
- Erfragen Sie ggf. bei Ihrer Kommunalverwaltung den für Sie zuständigen Recyclinghof.





8.2 Altgerät entsorgen

Wenn Sie die Kühlbox endgültig außer Betrieb nehmen, bringen Sie es bitte zum nächsten Recyclingcenter oder zu Ihrem Fachhändler, der es gegen einen geringen Unkostenbeitrag zurücknimmt.

9 Störungsbeseitigung

Störung	Mögliche Ursache	Lösungsvorschlag
Ihre Box funktioniert nicht, und das von außen sichtbare Lüfterrad dreht sich nicht.	An Ihrem Zigarettenanzünder im Fahrzeug liegt keine Spannung an.	In den meisten Fahrzeugen muss der Zündschalter eingeschaltet sein, damit der Zigarettenanzünder Spannung hat.
Die Zündung ist eingeschaltet, und die Box funktioniert nicht. Ziehen Sie den Stecker aus der Steckdose und nehmen Sie folgende Prüfungen vor.	Die Fassung des Zigarettenanzünders ist verschmutzt. Das hat einen schlechten elektrischen Kontakt zur Folge.	Mit einer nichtmetallischen Bürste und einem Lösungsmittel die Fassung des Zigarettenanzünders reinigen, so dass der mittlere Kontaktstift sauber ist. Wenn Ihr Kühlboxstecker in der Zigarettenanzünderfassung sehr warm wird, muss entweder die Fassung gereinigt werden, oder der Stecker ist möglicherweise nicht richtig zusammengebaut.
	Die Sicherung des Anschlusskabels ist durchgebrannt.	Tauschen Sie die Sicherung des Anschlusskabels (5 A) aus.
	Die Fahrzeug-Sicherung ist durchgebrannt.	Tauschen Sie die Fahrzeug-Sicherung des Zigarettenanzünders (üblicherweise 15 A) aus (Beachten Sie dazu die Betriebsanweisungen zu Ihrem KFZ).
Ihre Box kühlt nicht zufriedenstellend, und das Lüfterrad außen dreht sich nicht.	Der Lüftermotor ist defekt.	Die Reparatur kann nur von einem zugelassenen Kundendienstbetrieb durchgeführt werden.
Die Box kühlt nicht zufriedenstellend, und das Lüfterrad außen dreht sich.	Der Lüftermotor für den inneren Lüfter ist defekt.	Die Reparatur kann nur von einem zugelassenen Kundendienstbetrieb durchgeführt werden.
	Das Peltierelement ist defekt.	
Nur für Geräte mit AC-Betriebsmodus:	Das integrierte Netzteil ist defekt.	Die Reparatur kann nur von einem zugelassenen Kundendienstbetrieb durchgeführt werden.

10 Technische Daten

Inhalt:	7 l
Anschlussspannung:	12 Volt DC bzw. 230 Volt AC mit Netzgleichrichter
Leistungsaufnahme:	36 Watt (12 Volt DC) oder 40 Watt (230 Volt AC)
Temperaturbereich:	Kühlen: bis ca. 5 °C Innenraum-Temperatur (max. 25 °C unter Umgebungstemperatur) Erwärmen: bis ca. 65 °C Innenraum-Temperatur
Gewicht:	2,8 kg (ohne Netzgleichrichter)
Prüfung/Zertifikat:	    

DIN ISO 9001 wird bei WAECO International angewandt.

Dieses Gerät ist FCKW-frei.

Das Gerät ist mit dem GS-Zeichen für geprüfte Sicherheit ausgezeichnet.

TC-07

Please read this manual carefully before starting the machine. Keep it in a safe place for future reference. If the device is resold, this manual must be handed over to the purchaser along with the device.

Contents

1	Notes on using the instruction manual	13
2	Safety instructions	13
3	Scope of delivery	15
4	Proper use	15
5	Technical description	15
6	Operation	16
7	Cleaning and care	18
8	Disposal	18
9	Troubleshooting	19
10	Technical data	20

1 Notes on using the instruction manual

The following symbols are used in this instruction manual:

**Caution!**

Safety instruction, failure to observe this instruction can cause injury or damage the device.

**Caution!**

Safety instruction, relating to a danger from electrical current or voltage. Failure to observe this instruction can damage the device and impair its function and cause injury.

**Note**

Supplementary information for operating the device.

► **Action:** this symbol indicates that you need to do something.
The required action is described step-by-step.

✓ This symbol indicates the result of an action.

Please observe the following safety instructions.

2 Safety instructions

2.1 General safety

- Connect the device as follows:
 - With the mains rectifier supplied to the AC mains
 - With the connecting cable supplied to the cigarette lighter in the vehicle (see fig. 3, page 2).
- Do not pull the plug out of the cigarette lighter or the socket by the cable.
- If the cable is damaged, it must be replaced to prevent possible electrical hazards.
- Do not operate the device if it is visibly damaged.

- This device may only be repaired by specialist personnel. Inadequate repairs can lead to considerable hazards.
Should your device need to be repaired, please contact WAECO customer services.
- Pull out the plug:
 - Before cleaning and care
 - After use
- Ensure that the ventilation slots are not covered.
- On boats: if the device is powered by the mains, ensure that the power supply has a ground fault interrupter circuit. **Mortal danger!**
- Disconnect the cooling device and other power consuming devices from the battery before connecting the quick charging device.
- Check that the voltage specification on the type plate corresponds to that of the energy supply.
- The cooling device is not suitable for transporting caustic materials or materials containing solvents.
- Food may only be stored in its original packaging or in suitable containers.

**Electronic devices are not toys.**

Always keep and use the device out of the reach of children.

2.2 Operating the device safely

- Before starting the device ensure that the power supply line and the plug are dry.
- Do not place the device near flames or other heat sources (heating, direct sunlight, gas ovens etc.).
- Do not fill the inner container with ice or fluid.
- Do not immerse the device in water.
- Protect the device and the cable against heat and moisture.
- Do not touch exposed cables with your bare hands. This especially applies to when operating the device with the AC mains: **mortal danger!**
- WAECO cannot be held liable for damage resulting from **improper usage** or **incorrect operation**.

3 Scope of delivery

Quantity	Description
----------	-------------

1	Cooling device
1	Mains rectifier for 230 Volt AC mains
1	Connection cable for cigarette lighter

Before starting the device check if all of the parts belonging to the scope of delivery are present.

4 Proper use

The cooling device is suitable for cooling and warming foodstuffs. The device is also suitable for camping.

If you wish to cool medicines, please check if the cooling capacity of the device is suitable for the medicine in question.

5 Technical description

The coolbox is suitable for mobile use. You can cool products to a maximum of 25 °C under the ambient temperature (thermostat switches off at approx. +5 °C) or warm them to a maximum of 65 °C.

Its cooling system is a non-wearing and CFC-free Peltier cooling, the heat is discharged by a fan.

6 Operation



Before starting your new cooling device for the first time, you should clean it inside and outside with a damp cloth for hygienic reasons (please also refer to the “Cleaning and care” chapter on page 18).

6.1 Energy saving tips

- Choose a well ventilated installation location which is protected against direct sunlight.
- Allow food to cool down first before placing it in the device.
- Do not open the cooling device more often than necessary.
- Do not leave the lid or door open for longer than necessary.

6.2 Switching on the cool box

- Place the coolbox on a firm base.



The plug's polarity cannot be reversed: it can only be inserted into the socket in one direction (see fig. 2 A, page 2).

- Connect the coolbox
 - With the mains rectifier supplied to a socket or ...
 - Using the connection cable supplied to the cigarette lighter in your vehicle (see fig. 3, page 2).
- Push the switch on the operating panel (see fig. 2 C, page 2) into the “HEISS/HOT” position or the “KALT/COLD” position to switch the coolbox on.
- ✓ The cool box starts cooling/heating the interior.

Operating display

Red
(see fig. 2 B, page 2)

Green
(see fig. 2 D, page 2)

Operating mode

Heating

Cooling



Ensure that the objects placed in the cool box are suitable for cooling/warming to the selected temperature.

6.3 Switching between cooling and heating

- ▶ If you wish to switch between **cooling** and **heating**, push the switch on the operating panel (see fig. 2 C, page 2) into the “HEISS/HOT” or “KALT/COLD” position.
- ✓ The red or green operating display lights up and the device begins cooling/heating.
- ▶ If you wish to end the cooling/heating process, push the switch on the operating panel (see fig. 2 C, page 2) into the “AUS/OFF” position.
- ▶ If you wish to switch off the device, pull out the connecting cable.

6.4 Connecting to a cigarette lighter



If you connect the device to the cigarette lighter of your vehicle (see fig. 3, page 2), remember that the ignition must be turned on to supply the device with power.

7 Cleaning and care

**Caution!**

Before cleaning the coolbox, pull the cable out of the socket or the cigarette lighter.

**Caution!**

Do not clean the coolbox under flowing water or in dish water.

**Caution!**

Do not use abrasive cleaning agents or hard objects during cleaning as these can damage the coolbox.

- Clean the interior of the coolbox with a damp cloth from time to time.
- Clean the exterior of the device with a damp cloth.

8 Disposal

8.1 Disposing of packaging material

Do not simply throw the packaging material away. Please observe the following instructions:

- The cardboard packaging material should be disposed of in the appropriate waste bin.
- Plastic packaging should be placed in the appropriate recycling bin.
- Ask your local authority for the location of the recycling unit closest to you.





8.2 Disposing of the device

If you wish to finally dispose of the coolbox, take it to the nearest recycling centre or return it to your specialist dealer who will be happy to take it back for a small fee.

9 Troubleshooting

Fault	Possible cause	Suggested remedy
Your coolbox is not working and the fan wheel which can be seen from the outside is not turning.	There is no voltage flowing from the cigarette lighter in your vehicle.	The ignition must be switched on in most vehicles for voltage to flow at the cigarette lighter.
The ignition is on and the coolbox is not working. Pull the plug out of the socket and make the following checks.	The cigarette lighter socket is dirty. This results in a poor electrical contact.	Clean the socket of the cigarette lighter with a non-metallic brush and a solvent, to ensure that the middle contact pin is clean. If the plug of your coolbox becomes very warm in the cigarette lighter socket, either the socket must be cleaned or the plug has not been assembled correctly.
	The fuse of the connecting cable has blown.	Replace the connecting cable fuse (5 A).
	The vehicle fuse has blown.	Replace the vehicle cigarette lighter fuse (usually 15 A). Please refer to the operating manual of your vehicle.
Your coolbox does not cool satisfactorily and the outer fan wheel is not turning.	The fan motor is defective.	This can only be repaired by an authorised customer services unit.
The coolbox does not cool satisfactorily and the outer fan wheel is turning.	The ventilator motor for the inner motor is defective.	This can only be repaired by an authorised customer services unit.
	The Peltier element is defective.	
Only for devices with AC operating mode:	The integrated mains adapter is defective.	This can only be repaired by an authorised customer services unit.

10 Technical data

Capacity:	7 l
Connection voltage:	12 Volt DC or 230 Volts AC with mains rectifier
Power consumption:	36 Watts (12 Volts DC) or 40 Watts (230 Volts AC)
Temperature range:	Cooling: up to approx. 5 °C inner temperature (max. 25 °C under ambient temperature) Heating: up to approx. 65 °C inner temperature
Weight:	2.8 kg (without mains rectifier)
Testing/certification:	    

DIN ISO 9001 is applied at WAECO International.

This device is CFC-free.

This device carries the GS symbol to indicate tested and proven safety.

Veillez lire ce manuel avec attention avant la mise en service, puis le conserver. En cas de revente de l'appareil, veuillez le transmettre au nouvel acquéreur.

Table des matières

1	Remarques quant à l'application des instructions	22
2	Consignes de sécurité	22
3	Livraison.	24
4	Utilisation conforme	24
5	Description technique	24
6	Utilisation	25
7	Nettoyage et entretien	27
8	Retraitement	27
9	Suppression des dérangements	28
10	Caractéristiques techniques.	29

1 Remarques quant à l'application des instructions

Les symboles suivants sont utilisés dans ce manuel:



Attention !

Consigne de sécurité : ne pas appliquer les instructions peut causer des dommages matériels ou compromettre la sécurité des personnes.



Attention !

Consigne de sécurité relative aux dangers liés au courant électrique ou à une tension électrique : ne pas appliquer les instructions peut causer des dommages matériels ou compromettre la sécurité des personnes et nuire au fonctionnement de l'appareil.



Remarque

Informations complémentaires sur l'utilisation de l'appareil.

► **Manipulation** : ce symbole vous indique ce que vous devez faire. Les manipulations à effectuer sont décrites pas à pas.

✓ Ce symbole décrit le résultat d'une manipulation.

Respectez également les consignes de sécurité suivantes.

2 Consignes de sécurité

2.1 Sécurité générale

- Branchez l'appareil uniquement comme indiqué ci-dessous :
 - à l'aide du redresseur de secteur compris dans la livraison au réseau alternatif
 - à l'aide du câble de raccordement compris dans la livraison à l'allume-cigares dans le véhicule (voir ill. 3, page 2).
- Ne débranchez jamais la prise au niveau du câble de raccordement de l'allume-cigares ou de la fiche.
- Si le câble de raccordement est endommagé, vous devez le remplacer afin d'éviter tout danger.

- Lorsque l'appareil est visiblement endommagé, vous ne pouvez pas le mettre en service.
- Les réparations sur cet appareil doivent être effectuées uniquement par des spécialistes. Des dangers sérieux peuvent être provoqués par des réparations non conformes.
En cas de réparation, adressez-vous au service clients de WAECO.
- Débranchez le câble de raccordement
 - avant le nettoyage et l'entretien
 - après chaque utilisation
- Assurez-vous que la fente d'aération n'est pas recouverte.
- Sur des bateaux : Veillez à ce que votre alimentation en courant soit sécurisée par un disjoncteur différentiel en cas d'exploitation d'un réseau !
Danger de mort !
- Débranchez la glacière et les autres consommateurs d'énergie de la batterie avant de raccorder un chargeur rapide !
- Comparez la tension indiquée sur la plaque signalétique avec l'alimentation en courant sur place.
- Ne pas utiliser la glacière pour le transport de produits corrosifs ou de solvants !
- Les aliments ne peuvent être conservés que dans leurs emballages originaux ou dans des récipients appropriés.



Les appareils électriques ne sont pas des jouets pour enfants !

Placez et utilisez l'appareil hors de la portée des enfants.

2.2 Consignes de sécurité lors de l'utilisation de l'appareil

- Avant de mettre l'appareil en service, assurez-vous que la ligne électrique et la prise sont sèches.
- Ne placez pas l'appareil près de flammes ou d'autres sources de chaleur (chauffage, rayonnement solaire, fours à gaz etc.).
- Ne pas remplir le bac intérieur de substances liquides ou de glace.
- Ne plongez jamais l'appareil dans l'eau.
- Protégez l'appareil et les câbles de la chaleur et de l'humidité.

- Ne touchez jamais les lignes électriques dénudées avec les mains nues. Ceci vaut particulièrement lors de l'exploitation du réseau alternatif : **danger de mort !**
- WAECO ne peut être tenu responsable des dommages **provoqués par un emploi non conforme aux recommandations** ou **par une utilisation** incorrecte.

3 Livraison

Quantité	Désignation
----------	-------------

1	Glacière
1	Redresseur de secteur pour un réseau alternatif de 230 Volt
1	Câble de raccordement pour l'allume-cigares

Vérifier si toutes les parties intégrantes de la livraison ont bien été livrées avant la mise en service de l'appareil.

4 Utilisation conforme

La glacière convient à la réfrigération et au maintien à température des aliments. L'appareil convient également au camping.

Si vous souhaitez conserver au frais des médicaments, nous vous prions de vérifier si la puissance frigorifique de l'appareil correspond à la température de conservation recommandée pour le médicament.

5 Description technique

La glacière a été conçue pour l'utilisation mobile. Elle peut réfrigérer des aliments jusqu'à 25 °C au-dessous de la température ambiante (le thermostat se débranche à env. +5 °C) soit maintenir à température ou encore réchauffer/ maintenir au chaud jusqu'à 65 °C.

Le refroidissement se fait par effet de Peltier sans usure et sans CFC avec dissipation de la chaleur par un ventilateur.

6 Utilisation



Avant de mettre en service l'appareil, vous devez, pour des raisons d'hygiène, le nettoyer à l'intérieur et à l'extérieur à l'aide d'un tissu humide (voir aussi Chapitre « Nettoyage et entretien », page 27).

6.1 Recommandations pour consommer moins d'électricité

- Choisissez un emplacement bien aéré et à l'abri du soleil.
- Laissez refroidir les plats chauds avant de les déposer dans la glacière.
- Ne pas ouvrir la glacière plus souvent que nécessaire !
- Ne pas laisser le couvercle ou la porte ouverts plus longtemps que nécessaire !

6.2 Brancher la glacière

- Placez la glacière sur un support fixe.



La polarisation du connecteur ne peut pas être inversée : vous ne pouvez le brancher dans la prise que dans un sens unique (voir ill. 2 A, page 2).

- Raccordez la glacière
 - à l'aide du redresseur de secteur compris dans la livraison à une fiche ou
 - à l'aide du câble de raccordement compris dans la livraison à l'allume-cigares dans le véhicule (voir ill. 3, page 2).
- Réglez le commutateur sur le panneau de commande (voir ill. 2 C, page 2) sur la position « HEISS/HOT » (CHAUD) ou « KALT/COLD » (FROID) pour brancher la glacière.
- ✓ La glacière commence par la réfrigération ou le réchauffement de la chambre intérieure :

Témoin lumineux de fonctionnement

rouge
(voir ill. 2 B, page 2)

vert
(voir ill. 2 D, page 2)

Mode de fonctionnement

Chauffer

Refrigérer



Veillez à déposer dans la glacière seulement des objets ou des aliments qui peuvent être réfrigérés ou réchauffés à la température déterminée dans la glacière.

6.3 Changer les fonctions Réfrigérer et Chauffer

- ▶ Si vous voulez changer les fonctions **Réfrigérer** et **Chauffer** réglez le commutateur sur le panneau de commande (voir ill. 2 C, page 2) sur la position « HEISS/HOT » (CHAUD) ou « KALT/COLD » (FROID).
- ✓ Le témoin lumineux de fonctionnement rouge/vert est activé et l'appareil commence à réfrigérer/chauffer.
- ▶ Si vous voulez mettre fin au processus de réfrigération/chauffage, réglez le commutateur sur le panneau de commande (voir ill. 2 C, page 2) sur la position « AUS/OFF » (DÉBRANCHÉ).
- ▶ Lorsque vous mettez la glacière hors service, débranchez le câble de raccordement.

6.4 Raccorder à un allume-cigares



Quand vous raccordez la glacière à l'allume-cigares de votre véhicule (voir ill. 3, page 2), vous devez mettre l'allumage en marche pour que la glacière soit alimentée en électricité.

7 Nettoyage et entretien

**Attention !**

Avant le nettoyage de la glacière, débranchez le câble de raccordement de la prise ou de l'allume-cigares.

**Attention !**

Ne nettoyez jamais la glacière sous l'eau courante et ne la trempez pas dans l'eau.

**Attention !**

N'utilisez pas de produits de lavage abrasifs ou d'objets durs pour le nettoyage étant donné que ceux-ci pourraient endommager l'appareil.

- Nettoyez régulièrement l'intérieur de la glacière avec un tissu humide.
- Nettoyer l'extérieur de l'appareil avec un tissu humide.

8 Retraitement

8.1 Retraitement du matériel d'emballage

Ne jetez pas à la poubelle le matériel d'emballage. Assurez-vous que les points suivants ont bien été respectés :

- Jetez le carton d'emballage dans le conteneur pour vieux papiers.
- Jetez le matériel d'emballage plastique dans le conteneur conforme.
- Renseignez-vous auprès de votre commune sur le centre de retraitement compétent.





8.2 Retraitement de l'appareil usagé

Si votre glacière est définitivement hors service, remettez-le au centre de retraitement le plus proche ou à votre revendeur spécialisé qui le reprendra contre une participation modique aux frais.

9 Suppression des dérangements

Dérangement	Cause éventuelle	Solution proposée
Votre glacière ne fonctionne pas et le ventilateur visible à l'extérieur ne tourne pas.	L'allume-cigares de votre véhicule ne révèle aucune tension.	Dans la plupart des véhicules, l'interrupteur d'allumage doit être branché pour fournir la tension à l'allume-cigares.
L'allumage est branché et la glacière ne fonctionne pas. Débranchez la prise de la fiche et contrôlez les points suivants.	La prise de l'allume-cigares est sale. Ceci provoque un mauvais contact électrique.	Nettoyez la prise de l'allume-cigares à l'aide d'une brosse non-métallique et un solvant, de manière à ce que la fiche de contact centrale soit propre. Au cas où la prise de votre glacière devient très chaude lorsqu'elle est branchée dans la prise de l'allume-cigares, la prise doit être nettoyée, à moins qu'elle ne soit pas bien assemblée.
	Le fusible de sécurité du câble de raccordement est brûlé.	Changez le fusible de sécurité du câble de raccordement (5 A).
	Le fusible de sécurité du véhicule est brûlé.	Changez le fusible de sécurité de l'allume-cigares dans votre véhicule (normalement 15 A). (Veuillez respecter les instructions du manuel d'entretien de votre véhicule)
La réfrigération de votre glacière est insuffisante et la roue du ventilateur extérieur ne tourne pas.	Le moteur du ventilateur est défectueux.	La réparation peut être effectuée uniquement par un service clients autorisé.
La réfrigération de la glacière est insuffisante et la roue du ventilateur extérieur tourne.	Le moteur du ventilateur intérieur est défectueux.	La réparation peut être effectuée uniquement par un service clients autorisé.
	L'élément Peltier est défectueux.	
Seulement pour les appareils avec mode de fonctionnement CA	Le bloc d'alimentation intégré est défectueux.	La réparation peut être effectuée uniquement par un service clients autorisé.

10 Caractéristiques techniques

Contenu:	7 l
Tension de raccordement:	12 Volt CC ou 230 Volt CA avec redresseur de secteur
Puissance absorbée :	36 Watt (12 Volt CC) ou 40 Watt (230 Volt CA)
Plage de température :	Réfrigération : jusqu'à une température intérieure d'environ 5 °C (jusqu'à max. 25 °C au-dessous de la température ambiante) Réchauffement : jusqu'à une température intérieure d'environ 65 °C
Poids :	2,8 kg (sans redresseur de secteur)
Contrôle/certificat :	    

WAECO International applique la norme DIN ISO 9001.

Cet appareil ne contient pas de CFC.

L'appareil est labellisé GS pour ses critères de sécurité contrôlés.

TC-07

Lea atentamente este manual antes de la puesta en funcionamiento del aparato y consérvelo en un lugar seguro para futuras consultas. En caso de vender o entregar el aparato a otra persona, entregue también este manual.

Índice

1	Indicaciones para el uso del manual de instrucciones.	31
2	Indicaciones de seguridad	31
3	Contenido del envío.	33
4	Uso adecuado	33
5	Descripción técnica	33
6	Manejo	34
7	Limpieza y mantenimiento	36
8	Eliminación.	36
9	Eliminación de averías.	37
10	Datos técnicos	38

1 Indicaciones para el uso del manual de instrucciones

En el manual de instrucciones se utilizan los siguientes símbolos:



¡Atención!

Indicación de seguridad: No observar estas indicaciones puede ocasionar daños personales o materiales.



¡Atención!

Indicación de seguridad que hace referencia a peligros por la corriente o tensión eléctrica. No observar estas indicaciones puede ocasionar daños personales o materiales, así como influir en el funcionamiento del aparato.



Nota

Información adicional para el manejo del aparato.

- **Procedimiento:** Este símbolo le indica que debe hacer algo. Los procedimientos necesarios se describirán paso a paso.
- ✓ Este símbolo describe el resultado de un procedimiento.

Tenga en cuenta también las siguientes indicaciones de seguridad.

2 Indicaciones de seguridad

2.1 Seguridad general

- Conecte el aparato del siguiente modo:
 - mediante el rectificador de corriente, incluido en el envío, a la red de corriente alterna
 - mediante el cable de conexión, incluido en el envío, al mechero del vehículo (véase fig. 3, página 2).
- Nunca tire del cable de alimentación para desenchufar el aparato del mechero del vehículo o de la toma de corriente.
- Sustituya el cable de alimentación cuando esté dañado para evitar cualquier peligro.

- No ponga el aparato en funcionamiento si presenta deterioros visibles.
- Las reparaciones en el aparato solamente pueden ser realizadas por personal cualificado. Las reparaciones inadecuadas pueden dar lugar a situaciones de peligro considerable.
Diríjase al servicio de atención al cliente WAECO en caso de que necesite reparar el aparato.
- Retire el cable de alimentación
 - antes de cada limpieza y tratamiento
 - después de cada uso
- Procure que no se obstruya la rejilla de ventilación.
- Para embarcaciones: En caso de una alimentación a través de la red eléctrica, asegúrese de que la alimentación eléctrica esté protegida mediante un interruptor FI. **¡Peligro de muerte!**
- ¡Desconecte de la batería el aparato refrigerador u otros dispositivos consumidores si va a conectar un cargador rápido!
- Compare el valor de tensión indicado en el placa de tipo con el suministro de energía existente.
- ¡Este aparato refrigerador no es apto para transportar sustancias corrosivas o disolventes!
- Los alimentos sólo se pueden guardar en los envases originales o en recipientes adecuados.

**Los aparatos eléctricos no son juguetes.**

Mantenga y utilice el aparato fuera del alcance de los niños.

2.2 Seguridad en el funcionamiento del aparato

- Antes de la puesta en funcionamiento, asegúrese de que el cable de alimentación y el enchufe están secos.
- No coloque el aparato cerca de llamas vivas u otras fuentes de calor (calefacción, radiación directa del sol, estufas de gas, etc.).
- No introduzca líquidos o helado en el contenedor interior.
- Nunca sumerja el aparato en agua.
- Proteja el aparato y los cables del calor y de la humedad.

- No toque con las manos desnudas un cable o conexión sin aislamiento. Esto es especialmente importante en caso de funcionamiento con corriente alterna: **¡Peligro de muerte!**
- WAECO no responde de los daños causados por **el uso inadecuado** o por **el manejo incorrecto** del aparato.

3 Contenido del envío

Cantidad	Descripción
----------	-------------

1	Aparador refrigerador
1	Rectificador de corriente para corriente alterna de 230 voltios
1	Cable de conexión para el mechero del vehículo

Antes de la puesta en marcha del aparato, compruebe que dispone de todas las piezas que se incluyen en el envío.

4 Uso adecuado

Este aparato es apto para enfriar y mantener caliente alimentos. También es apto para camping.

En caso de que necesite enfriar medicamentos, compruebe que la capacidad de enfriamiento corresponde a los requisitos del medicamento.

5 Descripción técnica

La nevera es apta para su utilización portátil. La nevera es capaz de enfriar productos o mantenerlos fríos hasta un máximo de 25 °C por debajo de la temperatura ambiente (desconexión por termostato con aprox. +5 °C) o bien calentarlos o mantenerlos calientes hasta una temperatura máxima de 65 °C.

La refrigeración es por efecto Peltier libre de desgaste y de CFC con evacuación de calor a través de un ventilador.

6 Manejo



Por razones de higiene, debería limpiar el nuevo aparato por dentro y por fuera con un paño húmedo antes de ponerlo en funcionamiento (véase también Capítulo “Limpieza y mantenimiento” en la página 36).

6.1 Consejos para el ahorro de energía

- Elija un lugar de montaje correctamente ventilado y protegido de los rayos del sol.
- Antes de introducir alimentos calientes, deje que se enfríen.
- ¡Evite abrir el refrigerador más de lo necesario!
- ¡No deje la tapa o puerta abierta más tiempo del necesario!

6.2 Conexión de la nevera

- Coloque la nevera sobre una base firme.



El enchufe está protegido contra la polaridad inversa: sólo podrá insertarlo en la caja de enchufe en una dirección (véase fig. 2 A, página 2).

- Conecte la nevera
 - mediante el rectificador de corriente, incluido en el envío, a una caja de enchufe o ...
 - con el cable de conexión suministrado al mechero del vehículo (véase fig. 3, página 2).
- Deslice el interruptor del panel de control (véase fig. 2 C, página 2) a la posición “HEISS/HOT” (CALOR) o bien “KALT/COLD” (FRIO) para encender la nevera.
- ✓ La nevera empezará a refrigerar o calentar el interior.

Indicación del modo de funcionamiento

Modo de funcionamiento

rojo (véase fig. 2 B, página 2)	Calentar
verde (véase fig. 2 D, página 2)	Enfriar



Asegúrese de que en la nevera solo hay objetos o productos que puedan enfriarse o calentarse a la temperatura seleccionada.

6.3 Cambiar entre el modo enfriar y calentar

- ▶ Si desea cambiar entre los modos **enfriar** y **calentar**, deslice el interruptor del panel de control (véase fig. 2 C, página 2) a las posiciones “HEISS/HOT” (CALOR) o “KALT/COLD” (FRIO) según corresponda.
- ✓ La indicación de funcionamiento de color rojo o verde se ilumina, y el aparato empieza a enfriar o calentar, según corresponda.
- ▶ Cuando desee finalizar el proceso de enfriamiento o calentamiento, deslice el interruptor del panel de control (véase fig. 2 C, página 2) a la posición “AUS/OFF” (DESC.).
- ▶ Cuando apague la nevera, desconecte el cable de alimentación.

6.4 Conectar al mechero del coche



Cuando conecte el aparato al mechero del vehículo (véase fig. 3, página 2), tenga en cuenta que, en caso necesario, tendrá que accionar el encendido del vehículo para que el aparato obtenga suministro de corriente.

7 Limpieza y mantenimiento

**¡Atención!**

Retire el cable de alimentación del enchufe o del mechero del vehículo antes de cada limpieza del aparato.

**¡Atención!**

Nunca limpie el aparato debajo de agua corriente ni con agua de fregar.

**¡Atención!**

No emplee productos de limpieza corrosivos u objetos duros o puntiagudos que puedan arañar o deteriorar la nevera durante su limpieza.

- Limpie regularmente el interior de la nevera con un paño húmedo.
- Limpie el exterior del aparato con un paño húmedo.

8 Eliminación

8.1 Eliminación del material de envase

No tire el envase a la basura doméstica. Tenga en cuenta las siguientes indicaciones:

- Deseche el material de envase de cartón a los correspondientes contenedores o lugares para papel.
- Deseche los envases de material sintético a los correspondientes contenedores o lugares para este tipo de basura.
- Pregunte en su ayuntamiento por el centro de reciclaje adecuado.





8.2 Eliminación del aparato usado

En caso de que ponga la nevera definitivamente fuera de funcionamiento, llévela al centro de reciclaje más cercano o devuélvalo, con unos costes mínimos a un comercio especializado.

9 Eliminación de averías

Avería	Causa posible	Propuesta de solución
El aparato no funciona, además la rueda del ventilador, visible desde el exterior, no gira.	No hay corriente en la toma del mechero del vehículo.	En la mayoría de los casos el deberá estar encendido el contacto del vehículo para que el mechero tenga corriente.
El encendido está conectado pero no funciona el aparato. Desconecte el enchufe de la toma de corriente y realice las siguientes comprobaciones.	El alojamiento del mechero está sucio. De modo que los contactos eléctricos no son adecuados.	Limpiar el alojamiento del mechero del vehículo con un cepillo que no sea metálico y con disolvente de modo que la clavija central de contacto quede limpia. Cuando la clavija de la nevera se calienta demasiado en la toma del mechero, se debe limpiar está última. También es posible que no se haya montado la clavija correctamente.
	Se ha fundido el fusible del cable de alimentación.	Sustitúyalo (5 A).
	Se ha fundido el fusible del vehículo.	Sustituya el fusible del mechero del vehículo (normalmente 15 A) (consulte para ello las instrucciones de su vehículo).
La nevera no enfría satisfactoriamente y la rueda del ventilador exterior no gira.	El motor del ventilador está averiado.	Las reparaciones sólo las puede realizar un servicio de asistencia técnica autorizado.
La nevera no enfría satisfactoriamente y la rueda del ventilador exterior no gira.	El motor del ventilador interno está averiado.	Las reparaciones sólo las puede realizar un servicio de asistencia técnica autorizado.
	La unión de Peltier es defectuosa.	
Sólo para aparatos con modo de funcionamiento CA:	El bloque de alimentación integrado está averiado.	Las reparaciones sólo las puede realizar un servicio de asistencia técnica autorizado.

10 Datos técnicos

Contenido:	7 l
Tensión de corriente alterna:	12 voltios DC ó 230 Voltios CA con rectificador de corriente
Consumo de potencia:	36 vatios (12 voltios CC) ó 40 vatios (230 voltios CA)
Gama de temperatura:	Enfriar: hasta aprox. 5 °C temperatura interna (máx. 25 °C por debajo de la temperatura ambiente) Calentar: hasta aprox. 65 °C temperatura interna
Peso:	2,8 kg (sin rectificador de corriente)
Inspección/ Certificado:	    

La norma DIN ISO 9001 se aplica en WAECO Internacional.

Este aparato no contiene FCKW.

El aparato posee la marca GS de seguridad comprobada.

Prima di effettuare la messa in funzione leggere accuratamente questo manuale di istruzioni, conservarlo e in caso di vendita dell'apparecchio consegnarlo al cliente.

Indice

1	Indicazioni per l'uso del manuale di istruzioni	40
2	Indicazioni di sicurezza	40
3	Dotazione	42
4	Uso conforme alla destinazione	42
5	Caratteristiche tecniche	42
6	Impiego	43
7	Pulizia e cura	45
8	Smaltimento	45
9	Eliminazione dei disturbi	46
10	Specifiche tecniche	47

1 Indicazioni per l'uso del manuale di istruzioni

I seguenti simboli verranno impiegati in queste istruzioni per l'uso:

**Attenzione!**

Indicazione di sicurezza: la mancata osservanza di questa indicazione può causare danni a persone o apparecchi.

**Attenzione!**

Indicazione di sicurezza che indica pericoli riconducibili alla corrente e alla tensione elettrica: la mancata osservanza di questa indicazione può causare danni a persone o apparecchi e compromettere il funzionamento dell'apparecchio.

**Nota**

Informazioni integranti relative all'impiego dell'apparecchio.

➤ **Modalità di intervento:** questo simbolo indica all'utente che è necessario un intervento. Le modalità di intervento necessarie saranno descritte passo dopo passo.

✓ Questo simbolo descrive il risultato di un intervento.

Osservare anche le indicazioni di sicurezza riportate qui di seguito.

2 Indicazioni di sicurezza

2.1 Sicurezza generale

- Collegare l'apparecchio solo nel modo seguente:
 - mediante il raddrizzatore di rete compreso nella fornitura alla rete di alimentazione in corrente alternata
 - mediante un cavo di allacciamento compreso nella fornitura all'accendisigari del veicolo (vedi fig. 3, pagina 2).
- Non estrarre mai la spina dall'accendisigari oppure dalla presa tirando il cavo di allacciamento.

- Se il cavo di allacciamento è danneggiato è necessario sostituirlo per evitare pericoli.
- Se l'apparecchio presenta danni visibili, evitare di metterlo in funzione.
- L'apparecchio deve essere riparato solo da personale specializzato. Riparazioni effettuate non correttamente possono comportare rischi enormi. In caso di riparazioni rivolgersi al Servizio Assistenza Clienti WAECO.
- Estrarre il cavo di allacciamento
 - prima di effettuare la pulizia e la cura
 - dopo ogni utilizzo
- Fare attenzione che le feritoie di aerazione non vengano coperte.
- Per imbarcazioni: con il collegamento alla rete fare in modo che l'alimentazione elettrica sia sempre controllata da un interruttore differenziale! **Pericolo di morte!**
- Staccare il frigorifero e le altre utenze dalla batteria prima di collegare il caricabatterie rapido!
- Confrontare i dati della tensione riportati sulla targhetta con quelli delle prese e degli attacchi disponibili.
- Il frigorifero non è adatto per il trasporto di sostanze corrosive o solventi!
- I prodotti alimentari possono essere conservati solo nelle confezioni originali o in contenitori adeguati.

**Gli elettrodomestici non devono essere considerati giocattoli!**

Conservare e impiegare l'apparecchio lontano dalla portata dei bambini.

2.2 Sicurezza durante il funzionamento dell'apparecchio

- Prima della messa in funzione assicurarsi che la linea di alimentazione e la presa siano asciutte.
- Non collocare l'apparecchio nelle vicinanze di fiamme libere o altre fonti di calore (riscaldamento, intensa esposizione ai raggi solari, forni a gas ecc.).
- Non versare nessun tipo di liquido oppure ghiaccio nel contenitore interno.
- Non immergere mai l'apparecchio in acqua.
- Proteggere l'apparecchio e i cavi dal caldo e dall'umidità.

- Non toccare mai semplicemente con le mani i cavi nudi. Questo vale soprattutto per il funzionamento con rete di alimentazione in corrente alternata: **Pericolo di morte!**
- WAECO declina ogni responsabilità per danni risultanti da un **uso non conforme alla destinazione** o da un **impiego scorretto**.

3 Dotazione

Quantità	Denominazione
----------	---------------

1	Frigorifero
1	Raddrizzatore di rete per rete di alimentazione in corrente alternata da 230 Volt
1	Cavo di allacciamento per accendisigari

Prima della messa in funzione dell'apparecchio, verificare che tutti gli elementi in dotazione siano presenti.

4 Uso conforme alla destinazione

Il frigorifero è adatto per raffreddare e mantenere caldi gli alimenti. L'apparecchio è adatto anche per il campeggio.

Qualora si debbano raffreddare medicinali, controllare se l'apparecchio dispone di una potenza frigorifera in grado di soddisfare i requisiti dei rispettivi farmaci.

5 Caratteristiche tecniche

L'apparecchio si adatta anche ad essere utilizzato come frigorifero portatile. Questo può raffreddare e mantenere freddi prodotti fino a un max. di 25 °C al di sotto della temperatura ambiente (interruzione termostatica a ca. +5 °C) oppure riscaldarli e mantenerli caldi fino a un max. di 65 °C.

Il raffreddamento viene generato mediante un sistema refrigerante detto di Peltier privo di CFC e resistente all'usura, completo di ventola per asportare il calore.

6 Impiego



Per motivi igienici, prima della messa in funzione iniziale del frigorifero, pulirne l'interno e l'esterno con un panno umido (vedi anche capitolo "Pulizia e cura" a pagina 45).

6.1 Suggerimenti per risparmiare energia

- Scegliere un luogo di impiego ben aerato e riparato dai raggi solari.
- Prima di immagazzinare cibi caldi, lasciarli prima raffreddare.
- Non aprire il frigorifero più spesso del necessario!
- Non lasciare il coperchio o lo sportello aperti più del necessario!

6.2 Come accendere il frigorifero portatile

- Collocare il frigorifero su un supporto stabile.



La presa è contro l'inversione di polarità: è possibile inserirla in una sola direzione nella boccola (vedi fig. 2 A, pagina 2).

- Chiudere il frigorifero
 - mediante il raddrizzatore di rete compreso nella fornitura alla presa o ...
 - mediante il cavo di allacciamento all'accendisigari del veicolo (vedi fig. 3, pagina 2).
- Per accendere il frigorifero portare l'interruttore posizionato sul pannello di controllo (vedi fig. 2 C, pagina 2) su "HEISS/HOT" (CALDO) o "KALT/COLD" (FREDDO).
- ✓ Il vano interno del frigorifero inizia a raffreddarsi o a scaldarsi.

Spia di funzionamento	Modo operativo
rossa (vedi fig. 2 B, pagina 2)	riscaldamento
verde (vedi fig. 2 D, pagina 2)	raffreddamento



Assicurarsi che nel frigorifero si trovino solo oggetti o prodotti che possono essere raffreddati o riscaldati alla temperatura selezionata.

6.3 Passaggio dal freddo al caldo

- ▶ Se si vuole passare dal **freddo** al **caldo**, portare l'interruttore posizionato sul pannello di controllo (vedi fig. 2 C, pagina 2) su "HEISS/HOT" (CALDO) o "KALT/COLD" (FREDDO).
- ✓ La spia di funzionamento rossa o verde è accesa e l'apparecchio inizia a raffreddare/riscaldare.
- ▶ Se si vuole porre fine al processo di raffreddamento o di riscaldamento, portare l'interruttore posizionato sul pannello di controllo (vedi fig. 2 C, pagina 2) su "AUS/OFF".
- ▶ Se il frigorifero viene spento per un periodo lungo, estrarre il cavo di allacciamento.

6.4 Collegamento all'accendisigari



Se il frigorifero viene collegato all'accendisigari del veicolo, (vedi fig. 3, pagina 2), fare attenzione se è necessario inserire l'accensione per alimentare l'apparecchio con la corrente.

7 Pulizia e cura

**Attenzione!**

Prima di effettuare la pulizia del frigorifero estrarre il cavo di allacciamento dalla presa o dall'accendisigari.

**Attenzione!**

Non lavare mai il frigorifero sotto acqua corrente o non immergerlo in acqua per risciaccarlo.

**Attenzione!**

Per la pulizia non impiegare detersivi corrosivi oppure oggetti ruvidi, perché potrebbero danneggiare il frigorifero.

- Pulire di tanto in tanto l'interno del frigorifero con un panno umido.
- Pulire l'esterno dell'apparecchio con un panno umido.

8 Smaltimento

8.1 Smaltimento del materiale di imballaggio

Non gettare il materiale di imballaggio senza prima averlo differenziato. Osservare in particolare le seguenti indicazioni:

- Raccogliere il materiale di imballaggio in cartone nell'apposito contenitore.
- Raccogliere gli imballaggi in plastica nell'apposito contenitore.
- Chiedere eventualmente alla propria Amministrazione Comunale informazioni sulla piattaforma di raccolta competente.





8.2 Smaltimento dell'apparecchio vecchio

Quando il frigorifero viene messo fuori servizio definitivamente, portarlo al centro di riciclaggio più vicino oppure al proprio rivenditore specializzato che lo ritirerà in cambio di un minimo contributo spese.

9 Eliminazione dei disturbi

Disturbo	Possibile causa	Proposta di soluzione
Il frigorifero non funziona e la ventola visibile dall'esterno non gira.	Nell'accendisigari del veicolo non c'è tensione.	Nella maggior parte dei veicoli è necessario che l'interruttore di accensione sia inserito perché all'accendisigari possa arrivare tensione.
L'accensione è inserita e il frigorifero non funziona. Estrarre la spina dalla presa ed eseguire le seguenti verifiche.	Il supporto dell'accendisigari è sporco. Questo provoca un contatto elettrico sbagliato.	Con una spazzola non metallica e solvente pulire il supporto dell'accendisigari in modo che il piedino di contatto centrale sia pulito. Se la spina del vostro frigorifero, inserita nel supporto dell'accendisigari, è molto calda, significa che è necessario pulire il supporto o che la spina probabilmente non è montata in modo corretto.
	Il fusibile del cavo di allacciamento è bruciato.	Sostituire il fusibile del cavo di allacciamento (5 A).
	Il fusibile del veicolo è bruciato.	Sostituire il fusibile del veicolo per l'accendisigari (solitamente di 15 A) (osservare inoltre le istruzioni per il funzionamento del vostro veicolo).
Il frigorifero non raffredda in modo soddisfacente e la ventola esterna non gira.	Il motore con raffreddamento a ventola è difettoso.	I lavori di riparazione devono essere effettuati solo da un Punto Assistenza Clienti autorizzato.
Il frigorifero non raffredda in modo soddisfacente e la ventola esterna non gira.	Il motore con raffreddamento a ventola per la ventola interna è difettoso.	I lavori di riparazione devono essere effettuati solo da un Punto Assistenza Clienti autorizzato.
	L'elemento Peltier è difettoso.	
Solo per apparecchi con modo operativo in CA:	L'alimentatore integrato è difettoso.	I lavori di riparazione devono essere effettuati solo da un Punto Assistenza Clienti autorizzato.

10 Specifiche tecniche

Capienza:	7 l
Tensione di attacco:	12 Volt CC o 230 Volt CA con raddrizzatore di rete
Potenza assorbita:	36 Watt (12 Volt CC) oppure 40 Watt (230 Volt CA)
Intervallo di variazione della temperatura:	raffreddamento: fino ad una temperatura del vano interno di 5 °C (max. 25 °C al di sotto della temperatura ambiente) riscaldamento: fino ad una temperatura del vano interno di 65 °C
Peso:	2,8 kg (raddrizzatore di rete escluso)
Certificati di controllo:	    

DIN ISO 9001 viene applicata da WAECO International.

Questo apparecchio non contiene CFC.

L'apparecchio si è guadagnato il marchio di conformità GS per la sicurezza certificata.

TC-07

Lees deze handleiding voor de ingebruikname zorgvuldig door en bewaar deze. Geef de gebruiksaanwijzing bij doorverkoop van het apparaat door aan de koper.

Inhoudsopgave

1	Instructies voor het gebruik van de gebruiksaanwijzing.	49
2	Veiligheidsinstructies	49
3	Omvang van de levering	51
4	Gebruik volgens de voorschriften	51
5	Technische beschrijving.	51
6	Bediening	52
7	Reiniging en onderhoud.	54
8	Afvoer.	54
9	Verhelpen van storingen	55
10	Technische gegevens	56

1 Instructies voor het gebruik van de gebruiksaanwijzing

De volgende symbolen worden in deze gebruiksaanwijzing gebruikt:

**Waarschuwing!**

Veiligheidsinstructie: Het niet naleven kan lichamelijk letsel of schade aan het toestel veroorzaken.

**Waarschuwing!**

Veiligheidsinstructie, wijst op gevaren met betrekking tot elektrische stroom of elektrische spanning: Het niet naleven kan tot lichamelijk letsel of schade aan de machine leiden en de werking van het toestel hinderen.

**Instructie**

Aanvullende informatie voor het bedienen van het apparaat.

- **Handeling:** dit symbool geeft aan dat u iets moet doen. De vereiste handelingen worden stap voor stap beschreven.
- ✓ Dit symbool beschrijft het resultaat van een handeling.

Neem ook de volgende veiligheidsinstructies in acht.

2 Veiligheidsinstructies

2.1 Algemene veiligheid

- Sluit het apparaat alleen als volgt aan:
 - met de bijgeleverde stroomnetgelijkrichter aan het wisselstroomnet
 - met de bijgeleverde aansluitkabel aan de sigarettenaansteker in het voertuig (zie afb. 3, pagina 2).
- Trek de stekker nooit met de aansluitkabel uit de sigarettenaansteker of het stopcontact.
- Als de aansluitkabel is beschadigd, moet deze worden vervangen om gevaren te voorkomen.

- Als het apparaat zichtbaar beschadigd is, mag het niet in gebruik worden genomen.
- Reparaties aan dit toestel mogen enkel door vaklui uitgevoerd worden. Door ondeskundige reparaties kunnen grote gevaren ontstaan. Richt u wanneer een reparatie nodig is tot de WAECO-klantenservice.
- Trek de aansluitkabel uit
 - voor iedere reiniging en ieder onderhoud
 - na elk gebruik
- Let erop dat de ventilatiesleuven niet worden afgedekt.
- Bij het booten: Als uw toestel op het stroomnet is aangesloten, dient u er absoluut voor te zorgen dat de stroomtoevoer via een foutstroomschakelaar beveiligd is! **Levensgevaar!**
- Klem uw koeltoestel en andere verbruikers van de accu af voor u een snellader aansluit!
- Vergelijk de spanning op het typeplaatje met de voorhanden energievoorziening.
- Het koeltoestel is niet geschikt voor het transport van bijtende of oplosmiddelhoudende stoffen!
- Levensmiddelen mogen alleen in de originele verpakkingen of geschikte bakken worden opgeslagen.

**Elektrische toestellen zijn geen speelgoed!**

Bewaar en gebruik het toestel buiten het bereik van kinderen.

2.2 Veiligheid bij het gebruik van het apparaat

- Let er voor de ingebruikname op, dat de voedingskabel en de stekker droog zijn.
- Zet het toestel niet in de buurt van open vlammen of andere warmtebronnen (verwarming, sterke zonnestraling, gasovens enz.).
- Doe geen vloeistoffen of ijs in het binnenreservoir.
- Dompel het apparaat nooit onder water.
- Bescherm het apparaat en de kabel voor hitte en vocht.
- Neem nooit blanke leidingen met blote handen vast. Dit geldt vooral bij het gebruik aan het wisselstroomnet: **Levensgevaar!**

- WAECO kan niet aansprakelijk worden gesteld voor schade die door **gebruik tegen de voorschriften in** of **door verkeerde bediening** wordt veroorzaakt.

3 Omvang van de levering

Aantal	Omschrijving
1	Koeltoestel
1	Stroomnetgelijkrichter voor 230-volt-wisselstroomnet
1	Aansluitkabel voor sigarettenaansteker

Controleer voor de ingebruikneming van het toestel of alle bij de levering horende delen voorhanden zijn.

4 Gebruik volgens de voorschriften

Het koeltoestel is geschikt voor het koelen en warm houden van levensmiddelen. Het toestel is ook voor op de camping geschikt.

Als u medicamenten wilt koelen, gelieve dan te controleren of het koelvermogen van het toestel aan de vereisten van het betreffende medicament voldoet.

5 Technische beschrijving

De koelbox is geschikt voor mobiel gebruik. De koelbox kan warm tot max. 25 °C onder omgevingstemperatuur afkoelen (thermostatische uitschakeling bij ca. +5 °C) resp. koel houden of tot max. 65 °C opwarmen resp. warm houden.

De koeler is een slijtvaste en FCKW-vrije Peltier-koeler met warmteafvoer door middel van een ventilator.

6 Bediening



Voor u het nieuwe koeltoestel in gebruik neemt, moet u het om hygiënische redenen van binnen en van buiten reinigen met een vochtige doek (zie ook Hoofdstuk "Reiniging en onderhoud" op pagina 54).

6.1 Tips om energie te sparen

- Kies een goed geluchte en tegen zonnestralen beschermde plaats.
- Laat warme spijzen eerst afkoelen, voor u ze in de koelbox steekt.
- Open het koeltoestel niet vaker dan nodig!
- Laat het deksel of de deur niet langer open staan dan nodig!

6.2 Koelbox inschakelen

► Plaats de koelbox op een vaste ondergrond.



De polen van de stekker kunnen niet verwisseld worden: U kunt hem slechts in een richting in de bus (zie afb. 2 A, pagina 2) steken.

- Sluit de koelbox
 - met de bijgeleverde stroomnetgelijkrichter aan een stopcontact aan of ...
 - met de bijgeleverde aansluitkabel aan de sigarettenaansteker in het voertuig (zie afb. 3, pagina 2) aan.
 - Schuif de schakelaar aan het bedieningspaneel (zie afb. 2 C, pagina 2) in de positie "HEISS/HOT" (HEET) resp. "KALT/COLD" (KOUD) om de koelbox in te schakelen.
- ✓ De koelbox start met het koelen resp. opwarmen van de binnenruimte:

Bedrijfsaanduiding

rood
(zie afb. 2 B, pagina 2)

groen
(zie afb. 2 D, pagina 2)

Bedrijfsmodus

Opwarmen

Koelen



Zorg ervoor dat er zich enkel voorwerpen of waren in de koelbox bevinden die op de gekozen temperatuur gekoeld of opgewarmd mogen worden.

6.3 Tussen koelen en opwarmen omschakelen

- ▶ Als u tussen **Koelen** en **Opwarmen** wilt omschakelen, schuift u de schakelaar aan het bedieningspaneel (zie afb. 2 C, pagina 2) in de positie "HEISS/HOT" (HEET) resp. "KALT/COLD" (KOUD).
- ✓ Het rode resp. groene indicatielampje brandt en het toestel begint te koelen of op te warmen.
- ▶ Als u het koelen of opwarmen wilt beëindigen, schuift u de schakelaar aan het bedieningspaneel (zie afb. 2 C, pagina 2) op "AUS/OFF" (UIT).
- ▶ Trek na het gebruik van de koelbox de aansluitkabel uit de stroombron.

6.4 Aansluiten op de sigarettenaansteker



Als u de koelbox aansluit op de sigarettenaansteker van uw voertuig (zie afb. 3, pagina 2), let er dan op dat u het contact moet inschakelen om het toestel van stroom te voorzien.

7 Reiniging en onderhoud



Waarschuwing!

Trek voor het reinigen van de koelbox altijd de aansluitkabel uit het stopcontact of de sigarettenaansteker.



Waarschuwing!

Reinig de koelbox nooit onder stromend water of in afwaswater.



Waarschuwing!

Gebruik voor het reinigen geen bijtende schoonmaakmiddelen of harde voorwerpen, het apparaat zou hierdoor beschadigd kunnen raken.

- Reinig de koelbox af en toe met een vochtige doek.
- Reinig de buitenkant van het apparaat met een vochtige doek.

8 Afvoer

8.1 Verpakkingsmateriaal afvoeren

Werp het verpakkingsmateriaal niet gewoon weg. Neem de volgende instructies in acht:

- Voer het verpakkingsmateriaal van karton gescheiden van het andere afval af.
- Voer kunststof verpakkingen gescheiden van het andere afval af.
- Vraag evt. aan uw gemeentelijke administratie naar een recyclingcentrum in uw buurt.





8.2 Oud toestel afvoeren

Als u de koelbox definitief buiten bedrijf stelt, gelieve het dan naar het dichtstbijzijnde recyclingcentrum of naar uw speciaalzaak te brengen, dat het toestel in ruil voor een kleine vergoeding terug neemt.

9 Verhelpen van storingen

Storing	Mogelijke oorzaak	Voorstel tot oplossing
Uw box functioneert niet en het van buiten zichtbare ventilatorwiel draait niet.	Aan uw sigarettenaansteker in het voertuig is geen spanning.	In de meeste voertuigen moet de ontstekingschakelaar ingeschakeld zijn om de sigarettenaansteker van spanning te voorzien.
De ontsteking is ingeschakeld en de box functioneert niet. Trek de stekker uit het stopcontact en voer de volgende controles uit.	De fitting van de sigarettenaansteker is vervuild. Dit heeft een slecht elektrisch contact tot gevolg.	Met een niet-metallische borstel en een oplosmiddel de fitting van de sigarettenaansteker reinigen, zodat de middelste contactpen schoon is. Als uw koelboxstekker in de sigarettenaanstekerfitting heel warm wordt, moet ofwel de fitting gereinigd worden of de stekker is eventueel niet juist gemonteerd.
	De zekering van de aansluitkabel is doorgebrand.	Vervang de zekering van de aansluitkabel (5 A).
	De voertuigzekering is doorgebrand.	Vervang de voertuigzekering van de sigarettenaansteker (normaal gezien 15 A) (neem hiervoor de gebruiksaanwijzing van uw voertuig in acht).
Uw box koelt niet voldoende en het ventilatorwiel van buiten draait niet.	De ventilatormotor is defect.	De reparatie kan enkel door een geautoriseerd servicebedrijf uitgevoerd worden.
De box koelt niet voldoende en het ventilatorwiel van buiten draait.	De ventilatormotor voor de binnenste ventilator is defect.	De reparatie kan enkel door een geautoriseerd servicebedrijf uitgevoerd worden.
	Het Peltierelement is defect.	
Enkel voor toestellen met AC-bedrijfsmodus:	De geïntegreerde voedingseenheid is defect.	De reparatie kan enkel door een geautoriseerd servicebedrijf uitgevoerd worden.

10 Technische gegevens

Inhoud:	7 l
Aansluitspanning:	12 volt DC resp. 230 volt AC met netgelijkrichter
Vermogen:	36 watt (12 volt DC) of 40 watt (230 volt AC)
Temperatuurbereik:	Koelen: tot ca. 5 °C binnenruimtetemperatuur (max. 25 °C onder omgevingstemperatuur) Verwarmen: tot ca. 65 °C binnenruimtetemperatuur
Gewicht:	2,8 kg (zonder netgelijkrichter)
Keurmerk/certificaat:	    

DIN ISO 9001 wordt bij WAECO International toegepast.

Dit toestel is CFK-vrij.

Het toestel is met het GS-keurmerk voor geteste veiligheid onderscheiden.

Læs denne vejledning omhyggeligt igennem før ibrugtagning, og gem den. Giv den til køberen, hvis du sælger apparatet.

Indholdsfortegnelse

1	Henvisninger vedr. brug af vejledningen	58
2	Sikkerhedshenvisninger	58
3	Leveringsomfang	60
4	Korrekt brug	60
5	Teknisk beskrivelse	60
6	Betjening	61
7	Rengøring og vedligeholdelse	63
8	Bortskaffelse	63
9	Udbedring af fejl	64
10	Tekniske data	65

1 Henvisninger vedr. brug af vejledningen

Følgende symboler anvendes i denne betjeningsvejledning:

**Vigtigt!**

Sikkerhedshenvisning: Manglende overholdelse kan føre til kvæstelser eller skader på apparatet.

**Vigtigt!**

Sikkerhedshenvisning, der henviser til farer med elektricitet eller elektrisk spænding: Manglende overholdelse kan føre til kvæstelser og skader på apparatet og begrænser apparatets funktion.

**Bemærk**

Supplerende informationer om betjening af apparatet.

- ▶ **Handling:** Dette symbol viser dig, at du skal gøre noget. De påkrævede handlinger beskrives trin for trin.
- ✓ Dette symbol beskriver resultatet af en handling.

Overhold også de efterfølgende sikkerhedshenvisninger.

2 Sikkerhedshenvisninger

2.1 Generel sikkerhed

- Tilslut kun apparatet på følgende måde:
 - Til vekselstrømnettet med ensretteren, der er indeholdt i leveringsomfanget
 - Til cigarettænderen i køretøjet med tilslutningskablet, der er indeholdt i leveringsomfanget (se fig. 3, side 2).
- Træk aldrig stikket ud af cigarettænderen eller stikdåsen med tilslutningskablet.
- Hvis tilslutningskablet er beskadiget, skal du udskifte det for at undgå farer.
- Hvis apparatet har synlige beskadigelser, må du ikke tage det i brug.

- Reparationer på dette apparat må kun foretages af fagfolk. Ved ukorrekte reparationer kan der opstå betydelige farer.
Kontakt WAECO kundeservice i forbindelse med reparationer.
- Træk tilslutningskablet ud
 - før rengøring og vedligeholdelse
 - efter brug
- Ventilationsåbningerne må ikke tildækkes.
- Ved start: Sørg ved tilslutning til strømmettet ubetinget for, at strømforsyningen er sikret med en FI-afbryder! **Livsfare!**
- Afbryd køleapparatet og andre forbrugere fra batteriet, før du tilslutter hurtigopladeren.
- Sammenlign spændingsangivelsen på typeskiltet med energiforsyningen, der er til rådighed.
- Køleapparatet er ikke egnet til transport af stoffer, der er ætsende eller indeholder opløsningsmidler!
- Levnedsmidler må kun opbevares i original emballage eller egnede beholdere.

**EI-apparater er ikke legetøj!**

Opbevar og anvend apparatet uden for børns rækkevidde.

2.2 Sikkerhed under anvendelse af apparatet

- Kontrollér før ibrugtagning, at ledningen og stikket er tørre.
- Stil ikke apparatet i nærheden af åben ild eller andre varmekilder (varmeapparater, stærk sol, gasovne osv.).
- Fyld ikke væsker eller is i den indvendige beholder.
- Dyb aldrig apparatet i vand.
- Beskyt apparatet og kablet mod varme og fugtighed.
- Tag aldrig fat i isolerede ledninger med bare hænder. Det gælder frem for alt ved tilslutning til vekselstrømmettet: **Livsfare!**
- WAECO hæfter for skader, der er forårsaget af **ukorrekt brug** eller **forkert betjening**.

3 Leveringsomfang

Mængde	Betegnelse
--------	------------

1	køleapparat
1	ensretter til 230 volt-vekselstrømnet
1	tilslutningskabel til cigarettænderen

Kontrollér før ibrugtagning af apparatet, om alle delene er indeholdt i leveringsomfanget.

4 Korrekt brug

Køleapparatet egner sig til at køle levnedsmidler og til at holde dem varme. Apparatet er også egnet i forbindelse med camping.

Hvis du vil køle medicin, skal du kontrollere, om apparatets kølekapacitet svarer til kravene for det pågældende lægemiddel.

5 Teknisk beskrivelse

Køleboksen er egnet til mobil anvendelse. Den kan afkøle varer indtil maks. 25 °C under udenomstemperatur (termostatisk frakobling ved ca. +5 °C), holde dem kolde, varme dem op til maks. 65 °C eller holde dem varme.

Kølesystemet er en slid- og CFC-fri Peltier-køling med varmeafgivelse ved hjælp af en ventilator.

6 Betjening



Før du tager køleapparatet i brug, bør du af hygiejniske årsager rengøre det indvendigt og udvendigt med en fugtig klud (se også kapitlet „Rengøring og vedligeholdelse“ på side 63).

6.1 Tips til energibesparelse

- Vælg et monteringssted, der er godt ventileret og beskyttet mod sol.
- Lad først varm mad afkøle, før du lægger den i.
- Åbn ikke køleapparatet hyppigere end nødvendigt!
- Lad ikke låget eller døren være åben længere end nødvendigt!

6.2 Tilkobling af køleboksen

► Stil køleboksen på et fast underlag.



Stikket er sikret mod ombytning af polerne: Du kan kun sætte det i stikket (se fig. 2 A, side 2) i en retning.

- Tilslut køleboksen
 - til en stikdåse med ensretteren, der er indeholdt i leveringsomfanget, eller ...
 - til cigarettænderen i køretøjet med det vedlagte tilslutningskabel (se fig. 3, side 2).
- Skub kontakten på betjeningspanelet (se fig. 2 C, side 2) til positionen „HEISS/HOT“ (VARM) eller „KALT/COLD“ (KOLD) for at tænde køleboksen.
- ✓ Køleboksen starter med at køle eller at opvarme det indvendige rum:

Driftsindikator	Driftsmodus
Rød (se fig. 2 B, side 2)	Opvarmning
Grøn (se fig. 2 D, side 2)	Afkøling



Sørg for, at der kun er genstande eller varer i køleboksen, der må afkøles eller opvarmes til den valgte temperatur.

6.3 Skift mellem afkøling og opvarmning

- ▶ Hvis du vil skifte mellem **afkøling** og **opvarmning**, skal du skubbe kontakten på betjeningspanelet (se fig. 2 C, side 2) til positionen „HEISS/HOT“ (VARM) eller „KALT/COLD“ (KOLD).
- ✓ Den røde eller grønne driftsindikator lyser, og apparatet begynder at afkøle/opvarme.
- ▶ Hvis du vil afkølingen eller opvarmningen, skal du skubbe kontakten på betjeningspanelet (se fig. 2 C, side 2) til positionen „AUS/OFF“ (FRA).
- ▶ Når du tager køleboksen ud af drift, skal du trække tilslutningskablet ud.

6.4 Tilslutning til cigarettænderen



Når du tilslutter køleboksen til cigarettænderen i køretøjet (se fig. 3, side 2), skal du evt. slå tændingen til, så apparatet forsynes med strøm.

7 Rengøring og vedligeholdelse

**Vigtigt!**

Træk tilslutningskablet ud af stikdåsen eller cigarettænderen, før køleboksen rengøres.

**Vigtigt!**

Rengør aldrig køleboksen under rindende vand eller i opvaskevand.

**Vigtigt!**

Anvend ikke skrappe rengøringsmidler eller hårde genstande ved rengøringen, da de kan beskadige køleboksen.

- Rengør af og til køleboksen indvendigt med en fugtig klud.
- Rengør apparatets yderside med en fugtig klud.

8 Bortskaffelse

8.1 Bortskaffelse af emballagen

Smid ikke emballagen væk. Overhold følgende henvisninger:

- Bortskaf emballage af pap sammen med tilsvarende affald.
- Bortskaf kunststofemballage sammen med tilsvarende affald.
- Spørg evt. din kommunalforvaltning om det ansvarlige recyclingcenter.





8.2 Bortskaffelse af brugte apparater

Hvis du tager køleboksen endegyldigt ud af drift, skal du bringe den til det nærmeste recyclingcenter eller til din faghandel, der tager den tilbage mod et mindre beløb.

9 Udbedring af fejl

Fejl	Mulig årsag	Løsningsforslag
Boksen fungerer ikke, og ventilatorhjulet, der kan ses udefra, drejer ikke.	Der er ikke strøm på cigarettænderen i køretøjet.	I de fleste køretøjer skal tændingen være slået til, for at cigarettænderen har spænding.
Tændingen er slået til, og boksen fungerer ikke. Træk stikket ud af stikdåsen, og foretag følgende kontroller.	Cigarettænderens fatning er snavset. Konsekvensen er en dårlig elektrisk forbindelse. Tilslutningskablets sikring er brændt over. Køretøjets sikring er brændt over.	Rengør cigarettænderens fatning med en ikke-metallisk børste og et opløsningsmiddel, så det midterste stikben er rent. Hvis køleboksstikket bliver meget varmt i cigarettænderens fatning, skal fatningen enten rengøres, eller stikket er muligvis ikke samlet rigtigt. Udskift tilslutningskablets sikring (5 A). Udskift køretøjets sikring til cigarettænderen (normalt 15 A) (se køretøjets driftshenvisninger).
Boksen afkøler ikke tilfredsstillende, og det udvendige ventilatorhjul drejer ikke.	Ventilatormotoren er defekt.	Reparationen kan kun foretages af en tilladt kundeservice.
Boksen afkøler ikke tilfredsstillende, og det udvendige ventilatorhjul drejer.	Ventilatormotoren til den indvendige ventilator er defekt. Peltierelementet er defekt.	Reparationen kan kun foretages af en tilladt kundeservice.
Kun ved apparater med AC-driftsmodus:	Den integrerede netdel er defekt.	Reparationen kan kun foretages af en tilladt kundeservice.

10 Tekniske data

Indhold:	7 l
Tilslutningsspænding:	12 volt DC eller 230 volt AC med ensretter
Effektbehov:	36 watt (12 volt DC) eller 40 watt (230 volt AC)
Temperaturområde:	Afkøling: Indtil ca. 5 °C i det indvendige rum (maks. 25 °C under udenomstemperaturen) Opvarmning: Indtil ca. 65 °C i det indvendige rum
Vægt:	2,8 kg (uden ensretter)
Godkendelse/ certifikat:	    

DIN ISO 9001 anvendes ved WAECO International.

Dette apparat er CFC-frit.

Apparatet har GS-mærket for kontrolleret sikkerhed.

TC-07

Les bruksanvisningen nøye før du tar apparatet i bruk og ta vare på den. Hvis apparatet selges videre må man sørge for å gi bruksanvisningen videre også.

Innhold

1	Tips for bruk av veiledningen	67
2	Sikkerhetsregler	67
3	Leveringsomfang	69
4	Forskriftsmessig bruk.	69
5	Teknisk beskrivelse	69
6	Betjening	70
7	Rengjøring og stell.	72
8	Deponering	72
9	Feilretting	73
10	Tekniske spesifikasjoner	74

1 Tips for bruk av veiledningen

Følgende symboler er benyttet i denne bruksanvisningen:

**Merk!**

Sikkerhetsregel: Hvis man ikke overholder denne regelen, kan det føre til skade på personer eller apparatet.

**Merk!**

Sikkerhetsregel som viser til farer forbundet med elektrisk strøm eller elektrisk spenning: Hvis man ikke følger denne regelen kan det føre til skader på personer og utstyr, og funksjonen til apparatet kan bli påvirket.

**Tips**

Utfyllende informasjon om bruk av apparatet.

► **Handling:** Dette symbolet indikerer at du må gjøre noe. De nødvendige handlingene beskrives trinnvis.

✓ Dette symbolet beskriver resultatet av en handling.

Følg også de følgende sikkerhetsreglene.

2 Sikkerhetsregler

2.1 Generell sikkerhet

- Koble til apparatet på følgende måte:
 - nettlikeretteren som følger med kobles til vekselstrømnettet
 - med den medfølgende tilkoblingskabelen til sigaretttenneren i kjøretøyet (se fig. 3, side 2).
- Trekk aldri støpslet ut av sigaretttenneren eller stikkkontakten etter ledningen.
- Når tilkoblingskabelen er skadet må den byttes for å unngå farer.
- Apparatet må ikke tas i bruk hvis det har synlige skader.
- Reparasjoner på dette apparatet må kun utføres av fagfolk. Feil reparasjoner kan det føre til betydelige skader. Ta kontakt med WAECO kundeservice ved behov for reparasjon.

- Trekk ut tilkoblingskabelen
 - før rengjøring og stell
 - hver gang etter bruk
- Pass på at lufteåpningene ikke blir blokkert.
- For båter: Ved nettdrift må apparatet være sikret via en FI-bryter!
Livsfare!
- Koble dette kjøleapparatet og andre forbrukere fra batteriet før du kobler til hurtiglader!
- Sammenlign spenningsspesifikasjonene på merkeskiltet med tilgjengelig strømtilførsel.
- Kjøleapparatet er ikke egnet for transport av etsende eller løsemiddelholdige stoffer!



Elektriske apparater er ikke beregnet for barn!
Oppbevar og bruk apparatet utenfor barns rekkevidde.

2.2 Sikkerhet ved bruk av apparatet

- Før du tar apparatet i bruk, må du passe på at ledningen og støpslet er tørre.
- Ikke plasser apparatet i nærheten av åpen flamme eller andre varmekilder (oppvarming, sterk solbestråling, gassovner osv.).
- Fyll ikke væsker eller is i den innvendige beholderen.
- Dypp aldri apparatet i vann.
- Beskytt apparatet og kabelen mot varme og fuktighet.
- Ta ikke i bare ledninger med bare hender. Dette gjelder først og fremst ved drift på vekselstrømmettet: **Livsfare!**
- WAECO påtar seg intet ansvar for skader som skyldes **ikke forskriftsmessig bruk** eller **feil bruk**.

3 Leveringsomfang

Antall	Betegnelse
1	Kjøleapparat
1	Nettlikeretter for 230-Volt vekselstrømnett
1	Tilkoblingskabel for sigarettenner

Kontroller at alle deler som følger med i leveransen er tilgjengelige før apparatet tas i bruk.

4 Forskriftsmessig bruk

Kjøleapparatet er beregnet på å kjøle ned, eller holde næringsmidler varme. Apparatet er også egnet til camping-bruk.

Hvis apparatet benyttes til kjøling av medikamenter, må man kontrollere at kjøleeffekten til apparatet er tilpasset kravene legemidlet stiller.

5 Teknisk beskrivelse

Kjøleboksen er egnet for mobil bruk. Du kan kjøle varer ned til maks. 25 °C under omgivelsestemperatur (termostatisk utkobling ved ca. +5 °C), eller holde de kalde eller varme opp til eller holde varme opp til maks. 65 °C.

Kjølesystemet er et slitasje- og fluorkarbonfritt Peltier-kjøleaggregat hvor varmen ledes bort av ei vifte.

6 Betjening



Før kjøleapparatet tas i bruk, skal man av hygieniske årsaker rengjøre det innvendig og utenpå med en fuktig klut (se også Kapittel «Rengjøring og stell» på side 72).

6.1 Tips for energisparing

- Velg montasjested som har god ventilasjon og er beskyttet mot solstråling.
- Avkjøl varm mat før du plasserer den i kjøleboksen.
- Ikke åpne kjøleapparatet lenger enn nødvendig!
- La ikke lokket eller døren stå åpen lenger enn nødvendig!

6.2 Koble inn kjøleboksen

- ▶ Sett kjøleboksen på et fast underlag.



Pluggen er polaritetsbeskyttet: Du kan kun sette den inn i en retning i støpslet (se fig. 2 A, side 2).

- ▶ Koble til kjøleboksen
 - med nettlikeretteren som følger med et støpsel eller ...
 - med den medfølgende tilkoblingskabelen i sigaretteneren i kjøretøyet (se fig. 3, side 2).
- ▶ Skyv bryteren på betjeningspanelet (se fig. 2 C, side 2) til stillingen «HEISS/HOT» (VARM) eller «KALT/COLD» (KALD) for å slå på kjøleboksen.
- ✓ Kjøleboksen begynner å kjøle ned eller varme opp det innvendige rommet.

Varsellampe	Driftsmodus
rød (se fig. 2 B, side 2)	Varme
grønn (se fig. 2 D, side 2)	Kjøle



Pass på at kun gjenstander hhv. varer som befinner seg i kjøleboksen blir nedkjølt hhv. oppvarmet til innstilt temperatur.

6.3 Koble om mellom oppvarming eller kjøling

- ▶ Hvis du ønsker å skifte mellom **kjøling** og **oppvarming**, skyver du bryteren på betjeningspanelet (se fig. 2 C, side 2) til stillingen «HEISS/HOT» (VARM) eller «KALT/COLD» (KALD).
- ✓ Den røde eller grønne varsellampen lyser, og apparatet begynner å kjøle/varme.
- ▶ Når du ønsker å avslutte kjølingen eller oppvarmingen, skyver du bryteren på betjeningspanelet (se fig. 2 C, side 2) til stillingen «AUS/OFF» (AV).
- ▶ Når du skal ta kjøleboksen ut av drift, trekker du ut strømkabelen.

6.4 Tilkobling til sigarettener



Når du kobler kjøleboksen til sigaretteneren på kjøretøyet (se fig. 3, side 2), må du slå på tenningen slik at apparatet får strøm.

7 Rengjøring og stell

**Merk!**

Alltid før kjøleboksen rengjøres, skal tilkoblingskabelen trekkes ut av stikkkontakten eller sigarettenneren.

**Merk!**

Apparatet må aldri rengjøres under rennende vann eller spyles.

**Merk!**

Bruk ikke sterke vaskemidler eller harde gjenstander til rengjøring, da det kan skade kjøleboksen.

- Rengjør kjøleboksen innvendig med en fuktig klut.
- Rengjør apparatet utvendig med en fuktig klut.

8 Deponering

8.1 Deponering av emballasje

Kast ikke emballasjen. Følg disse rådene:

- Kast pappemballasje i riktig avfallsbeholder.
- Kast plastemballasje i riktig avfallsbeholder.
- Spør evt. avfallsseksjonen i kommunen.





8.2 Deponering av gammelt apparat

Hvis kjøleboksen skal tas helt ut av bruk, lever det til nærmeste gjenvinningsstasjon eller til fagforhandleren, som tar i mot det.

9 Feilretting

Feil	Mulig årsak	Forslag til løsning
Boksen fungerer ikke, og viften som er synlig fra utsiden roterer ikke.	Det er ikke noen spenning på sigaretteneren i kjøretøyet.	I de fleste kjøretøyer må tenningen være på for at sigaretteneren skal ha spenning.
Tenningen er innkoblet, og boksen fungerer ikke. Trekk pluggen ut av kontakten og foreta følgende kontroller.	Fatningen til sigaretteneren er tilsmusset. Dette fører til dårlig elektrisk kontakt.	Rengjør fatningen til sigaretteneren med en børste som ikke er av metall og et løsemiddel, slik at kontaktstiften i midten er ren. Hvis kjølebokspluggen blir svært varm i sigaretteneren, må enten fatningen gjøres ren, eller så er pluggen muligens ikke korrekt montert.
	Sikringen til tilkoblingskabelen har gått.	Skift ut sikringen til tilkoblingskabelen (5 A).
	Kjøretøysikringen har gått.	Skift ut kjøretøysikringen til sigaretteneren (vanligvis 15 A) (følg bruksanvisningen til kjøretøyet).
Boksen kjøler ikke tilfredsstillende, og viften på utsiden roterer ikke.	Viftemotoren er defekt.	Reparasjonen kan kun gjennomføres av en godkjent kundeservicebedrift.
Boksen kjøler ikke tilfredsstillende, og viften på utsiden roterer.	Viftemotoren for den indre viften er defekt. Peltierelementet er defekt.	Reparasjonen kan kun gjennomføres av en godkjent kundeservicebedrift.
Kun for apparater med modus for AC-drift:	Den integrerte nettdelen er defekt.	Reparasjonen kan kun gjennomføres av en godkjent kundeservicebedrift.

10 Tekniske spesifikasjoner

Innhold:	7 l
Tilkoblingsspenning:	12 Volt DC eller 230 Volt AC med nettlikeretter
Effektforbruk:	36 Watt (12 Volt DC) eller 40 Watt (230 Volt AC)
Temperaturområde:	Avkjøling: ned til ca. 5 °C innvendig temperatur (maks. 25 °C under omgivelsestemperatur) Oppvarming: opp til ca. 65 °C innvendig temperatur
Vekt:	2,8 kg (uten nettlikeretter)
Test/Sertifikat:	    

DIN ISO 9001 brukes WAECO internasjonalt.

Dette apparatet inneholder ikke FCKW.

Apparatet er påført GS-tegnet for kontrollert sikkerhet.

Läs igenom anvisningarna noga innan systemet tas i drift. Spara bruksanvisningen för senare bruk. Överlämna bruksanvisningen till den nya ägaren vid ev. vidareförsäljning.

Innehållsförteckning

1	Upplysningar om bruksanvisningen	76
2	Säkerhetsanvisningar	76
3	Leveransomfång	78
4	Ändamålsenlig användning	78
5	Teknisk beskrivning	78
6	Drift	79
7	Rengöring och underhåll	81
8	Avfallshantering	81
9	Felsökning	82
10	Tekniska data.	83

1 Upplysningar om bruksanvisningen

Följande symboler används i bruksanvisningen:

**Observera!**

Säkerhetsanvisning: Oaktsamhet kan leda till personskador eller skador på apparaten.

**Observera!**

Säkerhetsanvisning, som upplyser om risker med elektrisk ström och elektrisk spänning: oaktsamhet kan leda till personskador och skador på apparaten, samt inverka på apparatens funktionssätt.

**Anvisning**

Kompletterande information om användning av apparaten.

► **Arbetssteg:** denna symbol står framför en arbetsinstruktion.
Tillvägagångssättet beskrivs steg för steg.

✓ Denna symbol står framför beskrivningen av resultatet.

Beakta även nedanstående säkerhetsanvisningar.

2 Säkerhetsanvisningar

2.1 Allmän säkerhet

- Anslut apparaten endast på följande vis:
 - med den medlevererade likriktaren till elnätet
 - med den medlevererade anslutningskabeln till cigarettuttaget i fordonet (se fig. 3, sidan 2).
- Dra aldrig ut stickkontakten ur cigarettuttaget eller eluttaget genom att dra i anslutningskabeln.
- När anslutningskabeln är skadad måste den ersättas för att inte äventyra den elektriska säkerheten.
- När apparaten uppvisar synliga skador får den ej tas i drift.

- Reparationer på apparaten får endast utföras av härför utbildade fackmän. Icke fackmässiga reparationer kan leda till att allvarliga faror uppstår. Vänd dig till WAECO kundtjänst när det gäller reparationer.
- Koppla ur elanslutningen
 - före rengöring och underhåll
 - efter användning
- Se till att ventilationsspringorna inte täcks över.
- För båtar: Sörj för att strömförsörjningen är säkrad med en jordfelsbrytare!
Livsfara!
- Koppla bort kylboxen och andra elförbrukare från batteriet innan en batteriladdare ansluts!
- Jämför spänningsangivelsen på typskylten med elförsörjningen på plats.
- Kylsboxen är inte ämnad för transport av frätande ämnen och ämnen som innehåller lösningsmedel!
- Livsmedel får endast förvaras i originalförpackningarna eller i andra lämpliga behållare.

**Elapparater är inga leksaker!**

Förvara och använd apparaten utom räckhåll för barn.

2.2 Säkerhet under drift

- Kontrollera innan apparaten tas i drift att elkabeln och stickkontakten är torr.
- Ställ inte apparaten i närheten av öppen eld eller andra värmekällor (värmning, starkt solljus, gasspisar osv.)
- Fyll inte innerfacket med vätskor eller is.
- Doppa aldrig ned apparaten i vatten.
- Skydda apparaten och kabeln mot hetta och fukt.
- Fatta inte bara ledningar med händerna. Detta gäller framförallt vid all drift med växelström: **Livsfara!**
- WAECO ansvarar inte för skador som uppkommer vid **icke ändamålsenlig användning** eller **felaktig skötsel**.

3 Leveransomfång

Mängd	Beteckning
1	Kylbox
1	Likriktare för 230-V-växelström
1	Anslutningskabel till cigarettuttag

Kontrollera innan apparaten tas i drift att inga delar tillhörande leveransomfånget saknas.

4 Ändamålsenlig användning

Apparaten är avsedd för kylning och varmhållning av livsmedel. Apparaten är även avsedd för campingändamål.

Om apparaten ska användas för kylning av mediciner; kontrollera att apparatens kylförmåga är tillräcklig för de kylkrav som medicinerna ställer.

5 Teknisk beskrivning

Kylboxen är lämpad för mobil användning. Det går att kyla varor ned till 25 °C under omgivningstemperatur (termostatisk avstängning vid ca. +5 °C) resp. hålla dem kalla, eller värma upp dem till max. 65 °C resp. hålla dem varma.

Kylanläggningen är en förslitningsfri och FCKW-fri peltierkylning med värmeavledning med fläkt.

6 Drift



Innan kylboxen tas i drift, ska den av hygieniska skäl torkas av in- och utvändigt med en fuktig trasa (se även kapitel "Rengöring och underhåll" på sidan 81).

6.1 Tips för energibesparing

- Välj en uppställningsort som är väl luftad och skyddad från solstrålar.
- Låt varm mat först svalna innan den läggs in i kylboxen.
- Öppna inte frysboxen oftare än nödvändigt!
- Låt inte locket eller dörren stå öppen längre än nödvändigt!

6.2 Sätta på kylboxen

- Ställ kylboxen på ett fast underlag.



Stickkontaktens poler kan inte förväxlas: den kan endast anslutas på ett sätt till uttaget (se fig. 2 A, sida 2).

- Anslut kylboxen
 - med den medlevererade likriktaren till ett eluttag eller...
 - med den medlevererade anslutningskabeln till cigarettuttaget i fordonet (se fig. 3, sidan 2).
- Sätt på kylboxen genom att ställa brytaren på manöverpanelen (se fig. 2 C, sida 2) i läget "HEISS/HOT" (VARMT) för värmning resp. "KALT/COLD" (KALT) för kylning.
- ✓ Kylboxen startar och kyler resp. värmer facket.

Indikation

röd
(se fig. 2 B, sida 2)

grön
(se fig. 2 D, sida 2)

Driftläge

värmning

kylning



Se till att det endast finns föremål resp. varor i kylboxen som får kylas resp. värmas till den inställda temperaturen.

6.3 Växla mellan kylning och värmning

- ▶ Ställ brytaren på manöverpanelen (se fig. 2 C, sida 2) i läget "HEISS/HOT" (VARMT) resp. "KALT/COLD" (KALT) för att växla mellan **kylning** och **värmning**.
- ✓ Den röda resp. gröna lampan lyser och apparaten börjar att kyla/värma.
- ▶ Ställ brytaren på manöverpanelen (se fig. 2 C, sida 2) i läget "AUS/OFF" (FRÅN) för att stänga av kylningen resp. värmningen.
- ▶ Koppla bort anslutningskabeln när kylboxen tas ur drift.

6.4 Ansluta till cigarettuttaget



Beakta när du ansluter (se fig. 3, sidan 2) kylboxen till cigarettuttaget att tändningen måste slås på för att försörja apparaten med ström.

7 Rengöring och underhåll

**Observera!**

Dra ut anslutningskabeln ur elluttaget eller cigarettuttaget före rengöring av kylboxen.

**Observera!**

Rengör aldrig kylboxen under rinnande vatten eller i diskvatten.

**Observera!**

Använd inga skarpa rengöringsmedel eller hårda föremål vid rengöring, då dessa kan skada kylboxen.

- Rengör när det behövs insidan av kylboxen med en fuktig trasa.
- Rengör apparatens utsida med en fuktig trasa.

8 Avfallshantering

8.1 Lämna förpackningsmaterialet till avfallshantering

Släng inte bara bort förpackningsmaterialet. Var vänlig att beakta följande anvisningar:

- Lämna förpackningsmaterialet av kartong till lämplig avfallsinsamling.
- Lämna förpackningsmaterialet av plast till lämplig avfallsinsamling.
- Förfråga eventuellt kommunförvaltningen om lämpliga återvinningscentraler.





8.2 Taga kylboxen ur bruk

När kylboxen slutgiltigt tas ur bruk, lämna den till direkt till en återvinningscentral eller till din fackhandlare som tar emot den mot en liten omkostnadsavgift.

9 Felsökning

Fel	Möjlig orsak	Lösning
Kylboxen fungerar inte och fläkten, som kan ses från utsidan, kör inte.	Det finns ingen spänning i fordonets cigarettuttag.	På de flesta fordon finns det ingen spänning i cigarettuttaget om tändningen inte har slagits på.
Tändningen är påslagen men kylboxen fungerar inte. Dra ut stickkontakten ur uttaget och genomför följande kontroller.	Hållaren på cigarettuttaget är nedsmutsad. Av det följer en dålig elektrisk kontakt.	Rengör hållaren på cigarettuttaget med en icke metallisk borste och lösningsmedel så att det mittersta kontaktstiftet blir rent. När stickkontakten på kylboxen blir väldigt varm i cigarettuttagets hållare, måste antingen hållaren rengöras eller så är stickkontakten möjligtvis inte korrekt ansluten.
	Anslutningskabelns säkring är utlöst.	Byt ut anslutningskabelns säkring (5 A).
	Fordonets säkring är utlöst.	Byt ut fordonets säkring för cigarettuttaget (normalt 15 A, se fordonets bruksanvisning).
Kylboxen kyler inte tillfredställande och den yttre fläkten kör inte.	Fläktens motor är defekt.	Reparationer får endast utföras av behörig kundservice.
Kylboxen kyler inte tillfredställande och den yttre fläkten kör.	Den inre fläktens motor är defekt. Peltierelementet är defekt.	Reparationer får endast utföras av behörig kundservice.
Endast för apparater med AC-drift:	Den integrerade nätdelen är defekt.	Reparationer får endast utföras av behörig kundservice.

10 Tekniska data

Volym:	7 l
Anslutningsspänning:	12 Volt DC resp. 230 Volt AC med likriktare
Effekt:	36 Watt (12 Volt DC) eller 40 Watt (230 Volt AC)
Temperaturområde:	Kylning: ned till ca. 5 °C i facket (max. 25 °C lägre än omgivningstemperatur) Värmning: upp till ca. 65 °C i facket
Vikt:	2,8 kg (utan likriktare)
Kontroll/Certifikat:	    

DIN ISO 9001 tillämpas av WAECO International.

Denna apparat är freonfri (FCKW-fri).

Apparaten är utmärkt med GS-märkning för kontrollerad säkerhet.

TC-07

Olkaa hyvä ja lukekaa tämä ohje huolellisesti läpi ennen laitteen käyttöön ottamista ja säilyttäkää ohje hyvin. Siinä tapauksessa, että myytte laitteen eteenpäin, antakaa ohje tällöin edelleen ostajalle.

Sisällysluettelo

1	Ohjeita ohjevihkosen käyttämiseen	85
2	Turvallisuusohjeet	85
3	Toimituskokonaisuus	87
4	Tarkoituksenmukainen käyttö	87
5	Tekninen kuvaus	87
6	Käyttö.	88
7	Puhdistaminen ja hoito.	90
8	Hävittäminen	90
9	Häiriöiden poistaminen	91
10	Tekniset tiedot	92

1 Ohjeita ohjevihkosien käyttämiseen

Tässä käyttöohjeessa käytetään seuraavia symboleita:

**Huomio!**

Turvallisuusohje: Noudattamatta jättäminen voi johtaa henkilö- tai laitevahinkoihin.

**Huomio!**

Turvallisuusohje, joka viittaa sähkövirrasta ja -jännitteestä johtuviin vaaroihin: Noudattamatta jättäminen voi johtaa henkilö- ja laitevahinkoihin ja haitata laitteen toimintaa.

**Ohje**

Laitteen käyttöä koskevia lisätietoja.

► **Menettely:** Tämä symboli ilmaisee, että Teidän tulee tehdä jotakin. Tarvittava menettely kuvataan askel askeleelta.

✓ Tämä symboli kuvailee menettelyn tuloksen.

Olkaa hyvä ja noudattakaa myös seuraavia turvallisuusohjeita.

2 Turvallisuusohjeet

2.1 Yleinen turvallisuus

- Liitäkää laite vain seuraavalla tavalla:
 - toimituskokonaisuuteen kuuluvalla verkkotasasuuntaajalla vaihtovirtasähköverkkoon
 - toimituskokonaisuuteen kuuluvalla liitäntäjohdolla ajoneuvon tupakansytyttimeen (kts. kuva 3, sivu 2).
- Älkää ottako pistoketta koskaan pois savukkeensytyttimestä tai pistorasiasta johdosta vetämällä.
- Jos liitäntäjohto on vioittunut, Teidän täytyy vaihtaa se vaaran välttämiseksi.
- Laitetta ei saa ottaa käyttöön, jos siinä on näkyviä vaurioita.

- Ainoastaan ammattilaiset saavat korjata tätä laitetta. Epäasianmukaisista korjauksista saattaa aiheutua huomattavia vaaroja. Kääntykää WAECO-asiakaspalvelun puoleen, jos laite tarvitsee korjausta.
- Irrottakaa liitäntäjohto
 - ennen jokaista puhdistusta tai hoitoa
 - jokaisen käytön jälkeen
- Huolehtikaa siitä, että tuuletusrakoja ei peitetä.
- Veneissä: Huolehtikaa verkkokäytössä ehdottomasti siitä, että virransyöttönne on suojattu FI-kytkimellä. **Hengenvaara!**
- Irrottakaa jäähdytyslaitteenne ja muut sähköä käyttävät laitteet akusta ennen pikalaturin liittämistä.
- Verratkaa tyypikilven jännitetietoja käytettävissä olevaan energiansyöttöön.
- Jäähdytyslaite ei sovi syövyttävien tai liuotinainepitoisten aineiden kuljettamiseen!
- Elintarvikkeita saa säilyttää vain alkuperäispakkauksissa tai tarkoitukseen sopivissa astioissa.

**Sähkölaitteet eivät ole lasten leluja!**

Säilyttäkää ja käyttäkää laitetta lasten ulottumattomissa.

2.2 Laitteen käyttöturvallisuus

- Huolehtikaa ennen laitteen käyttöönottoa siitä, että johto ja pistoke ovat kuivia.
- Älkää asettako laitetta avoliekkien tai muiden lämpölähteiden (lämmitys, voimakas auringonpaiste, kaasuuunit jne.) lähelle.
- Älkää laittako sisäastiaan minkäänlaisia nesteitä tai jäätä.
- Älkää upottako laitetta koskaan veteen.
- Suojatkaa laite ja sen johto kuumuudelta ja kosteudelta.
- Älkää koskettako avojohtimia koskaan paljain käsin. Tämä koskee ennen kaikkea vaihtovirtaverkkokäyttöä: **Hengenvaara!**
- WAECO ei ota vastuuta vahingoista, jotka aiheutuvat epäasianmukaisesta käytöstä tai väärästä käytöstä.

3 Toimituskokonaisuus

Määrä	Nimitys
1	Jäähdytyslaite
1	Verkkotasasuuntaaja 230 V -vaihtovirtaverkkoa varten
1	Liitäntäjohto tupakansytytintä varten

Tarkastakaa ennen laitteen käyttöönottoa, että kaikki toimituskokonaisuuteen kuuluvat osat ovat mukana.

4 Tarkoituksenmukainen käyttö

Jäähdytyslaite sopii elintarvikkeiden jäähdyttämiseen. Laite sopii myös camping-käyttöön.

Jos haluatte jäähdyttää lääkkeitä, tarkistakaa, vastaako laitteen jäähdytysteho kulloisenkin lääkkeen vaatimuksia.

5 Tekninen kuvaus

Kylmälaukku sopii liikkuvaan käyttöön. Se voi jäähdyttää tuotteita korkeintaan 25 °C ympäristön lämpötilaa kylmemmiksi (termostaattikatkaisu n. +5 °C:ssa) ja pitää ne kylminä tai lämmittää tuotteet 65 °C:een ja pitää ne lämpiminä.

Jäähdytys on kulumaton ja fluorihilivedytön peltier-jäähdytys, jonka lämmönpoisto hoidetaan tuulettimella.

6 Käyttö



Puhdistakaa uusi jäähdytyslaitte hygieenisistä syistä kostealla liinalla sisältä ja ulkoa ennen laitteen käyttöön ottamista (kts. myös Kappale ”Puhdistaminen ja hoito” sivulla 90).

6.1 Vinkkejä energian säästämiseen

- Valitkaa asennuspaikka, joka on hyvin tuuletettu ja suojassa auringonpaisteelta.
- Antakaa lämminten ruokien jäähtyä ennen niiden laittamista laitteeseen.
- Älkää avatko jäähdytyslaitetta tarpeettoman usein!
- Älkää pitäkö kantha tai luukkua auki tarpeettoman kauan!

6.2 Kylmälaulun päälle kytkeminen

- Asettakaa kylmälaulu tukevalle alustalle.



Pistoketta ei voi liittää napaisuudeltaan värin: Voitte työntää sen liittimeen vain yhdessä asennossa (kts. kuva 2 A, sivu 2).

- Liitäkää kylmälaulu
 - toimituskokonaisuuteen kuuluvalla verkkotasasuuntaajalla pistorasiaan tai ...
 - mukana toimitetulla liitäntäjohtolla ajoneuvon tupakansytyttimeen (kts. kuva 3, sivu 2).
- Työntäkää käyttöpaneelin liukukytin (kts. kuva 2 C, sivu 2) asentoon ”HEISS/HOT” (KUUMA) tai ”KALT/COLD” (KYLMA) kylmälaulun kytkemiseksi päälle.
- ✓ Kylmälaulu alkaa jäähdyttää tai lämmittää sisätilaansa:

Toimintailmaisin	Toimintatila
punainen (kts. kuva 2 B, sivu 2)	lämmitys
vihreä (kts. kuva 2 D, sivu 2)	jäähdytys



Huolehtikaa siitä, että kylmälaukussa on vain esineitä tai tuotteita, jotka saa jäähdyttää tai lämmittää valittuun lämpötilaan.

6.3 Vaihto jäähdytyksen ja lämmityksen välillä

- ▶ Jos haluatte vaihtaa **jäähdytykseltä lämmitykselle** tai päin vastoin, työntäkää käyttöpaneelin kytkin (kts. kuva 2 C, sivu 2) asentoon "HEISS/HOT" (KUUMA) tai "KALT/COLD" (KYLMA).
- ✓ Punainen tai vihreä toimintailmaisin loistaa ja laite alkaa jäähdyttää/lämmittää.
- ▶ Jos haluatte lopettaa jäähdytyksen tai lämmityksen, työntäkää käyttöpaneelin kytkin (kts. kuva 2 C, sivu 2) asentoon "AUS/OFF" (POIS).
- ▶ Vetäkää liitäntäjohto irti, kun lopetatte kylmälaukun käyttämisen.

6.4 Liittäminen savukkeensytyttimeen



Huomatkaa, että sytytyksen täytyy mahd. olla virransyöttöä varten päällä, kun kylmälaukku liitetään (kts. kuva 3, sivu 2) ajoneuvonne savukkeensytyttimeen.

7 Puhdistaminen ja hoito

**Huomio!**

Vetäkää liitäntäjohto irti pistorasiasta tai savukkeensytyttimestä ennen kylmälaukun jokaista puhdistusta.

**Huomio!**

Älkää puhdistako kylmälaukkuja koskaan juoksevan veden alla tai tiskivedessä.

**Huomio!**

Älkää käyttäkö puhdistamiseen voimakkaita puhdistusaineita tai kovia esineitä, koska ne voivat vahingoittaa kylmälaukkuja.

- ▶ Puhdistakaa kylmälaukku toisinaan sisältä kostealla rievulla.
- ▶ Puhdistakaa laite ulkopuolelta kostealla liinalla.

8 Hävittäminen

8.1 Pakkausmateriaalin hävittäminen

Älkää heittäkö pakkausmateriaalia saman tien pois. Olkaa hyvä ja noudattakaa seuraavia ohjeita:

- Viekö laatikon pakkausmateriaali vastaavaan jäteastiaan.
- Laittakaa muovipakkaukset vastaavaan jäteastiaan.
- Selvittäkö paikallisilta hallintoviranomaisilta kysymällä oma kierrätyskeskuksenne.





8.2 Vanhan laitteen hävittäminen

Jos poistatte kylmälaukun lopullisesti käytöstä, olkaa hyvä ja toimittakaa se lähimpään kierrätyskeskukseen tai ammattikauppiaille, joka ottaa sen takaisin vähäistä kulukorvausta vastaan.

9 Häiriöiden poistaminen

Häiriö	Mahdollinen syy	Ratkaisuehdotus
Laukku ei toimi ja ulkoa näkyvä tuuletin ei pyöri.	Ajoneuvon tupakansytyttimessä ei ole jännitettä.	Useimmissa ajoneuvoissa virtalukon täytyy olla päällä, jotta tupakansytytin saa jännitettä.
Sytytys on päällä ja laukku ei toimi. Vetäkää pistoke pistorasiasta suorittakaa seuraavat tarkastukset.	Tupakansytyttimen runko on likainen. Tämän vuoksi sähköinen kontakti on heikko.	Puhdistakaa tupakansytyttimen runko ei-metallisella harjalla ja puhdistusaineliuksella siten, että keskimäinen kontaktitappi on puhdas. Jos kylmälaukunne pistoke lämpenee tupakansytyttimessä hyvin lämpimäksi, joko kehys täytyy puhdistaa tai pistoketta ei ole mahd. koottu oikein.
	Liitäntäjohdon sulake on palanut.	Vaihtakaa liitäntäjohdon sulake (5 A).
	Ajoneuvon sulake on palanut.	Vaihtakaa ajoneuvon tupakansytytinsulake (tavallisesti 15 A) (noudattakaa ajoneuvon käyttöohjeita).
Kylmälaukku ei jäähdytä tyydyttävästi ja tuuletin ei pyöri.	Tuuletinmoottori on rikki.	Vain valtuutettu asiakaspalveluliike voi korjata vian.
Kylmälaukku ei jäähdytä tyydyttävästi ja tuuletin pyörii.	Sisemmän tuulettimen tuuletinmoottori on rikki.	Vain valtuutettu asiakaspalveluliike voi korjata vian.
	Peltierielementti on rikki.	
Vain laitteissa AC-käyttötilassa (vaihtovirta):	Sisäänrakennettu verkkolaite on rikki.	Vain valtuutettu asiakaspalveluliike voi korjata vian.

10 Tekniset tiedot

Tilavuus:	7 l
Liitäntäjännite:	12 voltin tasavirta (DC) tai 230 voltin vaihtovirta (AC) verkkotasasuuntaajan avulla
Tehonkulutus:	36 wattia (12 voltin tasavirta (DC)) tai 40 wattia (230 voltin vaihtovirta (AC))
Lämpötila-alue:	Jäähdytys: n. 5 °C sisälämpötilaan asti (maks. 25 °C ympäristölämpötilaa kylmemmäksi) Lämmitys: n. 65 °C sisälämpötilaan asti
Paino:	2,8 kg (ilman verkkotasasuuntaajaa)
Tarkastus/ sertifikaatti:	    

WAECO soveltaa DIN ISO 9001:ta kansainvälisesti.

Tässä laitteessa ei ole fluorattuja kloorihiilivetyjä.

Laitteelle on myönnetty tarkastettua turvallisuutta osoittava GS-merkki.

TC-07

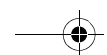
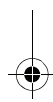
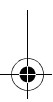
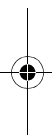
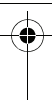
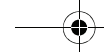

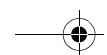
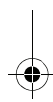
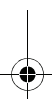
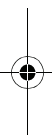
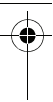
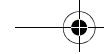

WAECO

mobile solutions

Headquarters

(D) **WAECO International GmbH** · Hollefeldstraße 63 · D-48282 Emsdetten
☎ +49 2572 879-195 · 📠 +49 2572 879-322 · Mail: info@waeco.de · Internet: www.waeco.de

Europe

(A) **WAECO Austria GmbH**
Neudorferstrasse 108
2353 Guntramsdorf
☎ +43 2236 908070
📠 +43 2236 90807060
Mail: info@waeco.at

(CH) **WAECO Schweiz AG**
Riedackerstrasse 7a
CH-8153 Rümlang (Zürich)
☎ +41 44 8187171
📠 +41 44 8187191
Mail: info@waeco.ch

(DK) **WAECO Danmark A/S**
Tværvej 2
DK-6640 Lunderskov
☎ +45 75585966
📠 +45 75586307
Mail: info@waeco.dk

(E) **WAECO Ibérica S.A.**
Camí del Mig, 106
Poligono Industrial Les Corts
E-08349 Cabrera de Mar
(Barcelona)
☎ +34 93 7502277
📠 +34 93 7500552
Mail: info@waeco.es

(F) **WAECO Distribution SARL**
ZA du Pré de la Dame Jeanne
BP 5
F-60128 Plailly
☎ +33 3 44633500
📠 +33 3 44633518
Mail: info@waeco.fr

(FIN) **WAECO Finland OY**
Mestarintie 4
FIN-01730 Vantaa
☎ +358 20 7413220
📠 +358 9 7593700
Mail: waeco@waeco.fi

(I) **WAECO Italcold SRL**
Via dell'Industria 4/0
I-40012 Calderara di Reno (BO)
☎ +39 051 4148411
📠 +39 051 4148412
Mail: sales@waeco.it

(N) **WAECO Norge AS**
Leif Weldingsvei 16
N-3208 Sandefjord
☎ +47 33428450
📠 +47 33428459
Mail: firmapost@waeco.no

(NL) **WAECO Benelux B.V.**
Ecustraat 3
NL-4879 NP Etten-Leur
☎ +31 76 5029000
📠 +31 76 5029090
Mail: verkoop@waeco.nl

(S) **WAECO Svenska AB**
Gustaf Melins gata 7
S-42131 Västra Frölunda
(Göteborg)
☎ +46 31 7341100
📠 +46 31 7341101
Mail: info@waeco.se

(UK) **WAECO UK Ltd.**
Dorset DT2 8LY · Unit G1
Roman Hill Business Park
UK-Broadmayne
☎ +44 1305 854000
📠 +44 1305 854288
Mail: sales@waeco.co.uk

Overseas + Middle East

(AUS) **WAECO Pacific Pty. Ltd.**
1 John Duncan Court
Varsity Lakes QLD 4227
☎ +61 7 55076000
📠 +61 7 55076001
Mail: sales@waeco.com.au

(HK) **WAECO Impex Ltd.**
Suites 3210-12 · 32/F · Tower 2
The Gateway · 25 Canton Road
Tsim Sha Tsui · Kowloon
Hong Kong
☎ +852 24632750
📠 +852 24639067
Mail: info@waeco.com.hk

(ROC) **WAECO Impex Ltd.**
Taipei Office
2 FL-3 · No. 56 Tunhua South Rd, Sec 2
Taipei 106, Taiwan
☎ +886 2 27014090
📠 +886 2 27060119
Mail: marketing@waeco.com.tw

(UAE) **WAECO Middle East FZCO**
R/A 8, SD 6
Jebel Ali, Dubai
☎ +971 4 8833858
📠 +971 4 8833868
Mail: waeco@emirates.net.ae

 www.waeco.com